

Panasonic®

Removable Full Front CD Player/Receiver with Dot Matrix LCD and CD Changer Control

Lecteur CD/Récepteur avec écran à cristaux liquides par matrice, avec commande de changeur de CD et panneau avant entièrement amovible

Reproductor de CD/Receptor con carátula completa desmontable, LCD de matriz de puntos y control de cambiador de CD

CQ-DF801/DFX701/DF601U



(CQ-DF801U)

Operating Instructions Manuel d'instructions Manual de instrucciones



- Please read these instructions carefully before using this product and save this manual for future use.
- Prière de lire ces instructions attentivement avant d'utiliser le produit et garder ce manuel pour l'utilisation ultérieure.
- Lea con atención estas instrucciones antes de utilizar el producto y guarde este manual para poderlo consultar en el futuro.

Safety Information

Radio Frequency Interference Statement (Part 15 of the FCC Rules):

Applies only in U S A

This equipment has been tested and found to comply with the limits for a Class B digital, pursuant to Part 15 of the FCC Rules

- These limits are designed to provide reasonable protection against harmful interference in an automobile installation. This equipment generates, uses, and can radiate radio frequency energy and, if not installed and used in accordance with the instructions, may cause harmful interference to radio communications. However, there is no guarantee that interference will not occur in a particular installation. If this equipment does cause harmful interference to radio reception, which can be determined by turning the equipment off and on, the user is encouraged to consult the dealer or an experience radio technician for help.

FCC Warning

Any unauthorized changes or modifications to this equipment would void the user's authority to operate this device

This device complies with Part 15 of the FCC Rules

Operation is subject to the following two conditions

- (1) This device may not cause harmful interference, and
- (2) This device must accept any interference received, including interference that may cause undesired operation

×For Canada

This Class B digital apparatus complies with Canadian ICES-003

WARNING:

TO REDUCE THE RISK OF FIRE OR ELECTRIC SHOCK, DO NOT EXPOSE THIS PRODUCT TO RAIN OR MOISTURE

CAUTION:

THIS PRODUCT IS A CLASS I LASER PRODUCT. USE OF CONTROLS OR ADJUSTMENTS OR PERFORMANCE OF PROCEDURES OTHER THAN THOSE SPECIFIED HEREIN MAY RESULT IN HAZARDOUS RADIATION EXPOSURE. DO NOT OPEN COVERS AND DO NOT REPAIR YOURSELF. REFER SERVICING TO QUALIFIED PERSONNEL.

Laser products.

Wave length 780 nm

Laser power No hazardous radiation is emitted with safety protection

TO REDUCE THE RISK OF FIRE OR ELECTRIC SHOCK, AND ANNOYING INTERFERENCE, USE ONLY THE INCLUDED COMPONENTS

Label Indication and Location

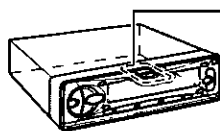

(CQ-DF801U)

Panasonic

Model No. CQ-DF801U
N° De Modèle

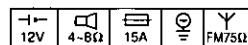

Manufactured by Dalian Matsushita Communication Industrial Co. Ltd.
Dalian China Made in China

Serial No. []
N° De Série

This device complies with Part 15 of the FCC Rules. Operation is subject to the condition that this device does not cause harmful interference.

Find the model number and serial number on either the back or bottom of the unit. Please record them in the space below and retain this booklet as a permanent record of your purchase to help with identification in case of theft.

MODEL NUMBER CQ-DF801U/
CQ-DFX701U/CQ-DF601U

SERIAL NUMBER _____

DATE PURCHASED _____

FROM _____

Consignes de sécurité

MISE EN GARDE:

POUR RÉDUIRE LES RISQUES D'INCENDIE OU D'ÉLECTROCUTION, N'EXPOSEZ PAS CET APPAREIL À LA PLUIE OU À L'HUMIDITÉ.

ATTENTION :

CET APPAREIL EST UN PRODUIT LASER DE LA CLASSE I.

L'UTILISATION DE COMMANDES OU RÉGLAGES OU L'EXÉCUTION D'OPÉRATIONS AUTRES QUE CELLES QUI SONT INDIQUÉES DANS CE DOCUMENT PEUVENT RÉSULTER EN UNE EXPOSITION À UN RAYONNEMENT DANGEREUX.

N'OUVREZ PAS LES COUVERCLES ET N'ESSAYEZ PAS D'EFFECTUER VOUS-MÊME DES RÉPARATIONS. ADRESSEZ-VOUS À UN PERSONNEL QUALIFIÉ POUR TOUTE RÉPARATION.

Produits laser:

Longueur d'onde: 780 nm

Puissance du laser: Aucune radiation dangereuse n'est émise avec la protection de sécurité.

AFIN DE PRÉVENIR TOUT RISQUE D'INCENDIE OU D'INTERFÉRENCES, UTILISER UNIQUEMENT LES COMPOSANTS FOURNIS.

※ Déclaration d'interférence de fréquences radio (Partie 15 des Règlements FCC):

Cet appareil numérique de Classe B est conforme au règlement ICES-003 canadien.

Il est recommandé de noter, dans l'espace prévu ci-dessous, les numéros de modèle et de série inscrits soit à l'arrière soit sous le fond de l'appareil, et de conserver ce manuel comme memorandum de l'achat afin de permettre l'identification de l'appareil en cas de vol.

NUMÉRO DE MODÈLE CQ-DF801U/
CQ-DFX701U/CQ-DF601U

NUMÉRO DE SÉRIE _____

DATE DE L'ACHAT _____

VENDEUR _____

Información para su seguridad

ADVERTENCIA:

PARA REDUCIR EL RIESGO DE INCENDIOS O SACUDIDAS ELÉCTRICAS, NO EXPONGA ESTE PRODUCTO A LA LLUVIA NI A LA HUMEDAD.

PRECAUCIÓN:

ÉSTE ES UN PRODUCTO LÁSER DE LA CLASE I.

LA UTILIZACIÓN DE CONTROLES, EL HACER AJUSTES O EL SEGUIR PROCEDIMIENTOS DISTINTOS DE LOS ESPECIFICADOS EN ESTE MANUAL PODRÍA CAUSAR UNA EXPOSICIÓN PELIGROSA A LA RADIACIÓN.

NO ABRA LAS CUBIERTAS NI HAGA REPARACIONES USTED MISMO. SOLICITE LOS TRABAJOS DE SERVICIO AL PERSONAL CALIFICADO.

Productos láser:

Longitud de onda: 780 nm

Potencia láser: Con protección de seguridad no se emite radiación peligrosa.

PARA REDUCIR EL RIESGO DE INCENDIOS O SACUDIDAS ELÉCTRICAS, Y PARA EVITAR LAS INTERFERENCIAS MOLESTAS, UTILICE SOLAMENTE LOS COMPONENTES INCLUIDOS.

Busque el número del modelo y el número de serie ya sea en la parte trasera o en el fondo de la unidad. Sirvase anotar dichos números en el espacio siguiente, y mantenga este librete como una anotación permanente de su compra para ayudar en la identificación en el caso de robo.

NUMÉRO DEL MODELO CQ-DF801U/
CQ-DFX701U/CQ-DF601U

NUMÉRO DE SERIE _____

FECHA DE COMPRA _____

NOMBRE DE LA TIENDA _____

Panasonic welcomes you to our ever growing family of electronic product owners. We know that this product will bring you many hours of enjoyment. Our reputation is built on precise electronic and mechanical engineering, manufactured with carefully selected components and assembled by people who take pride in their work. Once you discover the quality, reliability, and value we have built into this product, you too will be proud to be a member of our family.

☐ Use this Product Safely

When Driving

Keep the volume level low enough to be aware of road and traffic conditions.

When Car Washing

Do not expose the product, including the speakers and CDs, to water or excessive moisture. This could cause electrical shorts, fire, or other damage.

When Parked

Parking in direct sunlight can produce very high temperatures inside your car. Give the interior a chance to cool down before switching the unit on.

**DC/DC converter unit
(only for CQ-DF801U)**

The DC/DC converter unit may become hot if the unit is operated at high output continuously. Therefore, do not install this unit near the car heaters or in the enclosed space because of the poor ventilation.

Use the Proper Power Supply

This product is designed to operate with a 12 V, negative ground battery system (the normal system in a North American car).

Disc Mechanism

Do not insert coins or any small objects. Keep screwdrivers and other metallic objects away from the disc mechanism and disc.

Use Authorized Servicenters

Do not attempt to disassemble or adjust this precision product. Please refer to the Servicenter list including with this product for service assistance.

For Installation

This product should be installed in a horizontal position with the front end up at a convenient angle, but not more than 30°.

☐ Components

- Operating instructions 1
- Installation hardware.....1 set (⇒ page 28)
- Power connector 1
- Remote control unit 1
- Lithium battery (CR2025)..... 1
- Warranty card..... 1

Note:

● This operating instruction manual is for 3 models CQ-DF801U, CQ-DFX701U and CQ-DF601U. All illustrations throughout this manual represent model CQ-DF801U unless otherwise specified. The following table describes the differences between 3 models.

Features \ Models	CQ-DF801U	CQ-DFX701U	CQ-DF601U
Maximum power output	60 W×4 channels	50 W×4 channels	50 W×4 channels
Pre-Amp output level	5 V	5 V	2.5 V
Pre-Amp output impedance	60 Ω	60 Ω	200 Ω
Subwoofer output level	5 V	5 V	2.5 V

*Panasonic est heureuse de vous compter parmi les utilisateurs de ses appareils électroniques. Nous pouvons vous assurer que cet appareil vous procurera de longues heures d'agrément. Notre réputation est fondée sur une ingénierie électronique et mécanique de haute précision, laquelle préside à la fabrication d'appareils ne comportant que des composants de choix assemblés par un personnel soucieux de la bonne réputation acquise par la qualité de son travail. Après avoir découvert la qualité, la valeur et la fiabilité de cet appareil, vous aussi serez fier d'être un client **Panasonic**.*

❑ Précautions à prendre

Au volant

Réglez le volume à un niveau qui ne risque pas de masquer les bruits ambiants.

Lavage de la voiture

Afin de prévenir tout risque de court-circuit ou d'incendie, n'exposez pas l'équipement, y compris les haut-parleurs et les disques, à l'eau ou à une humidité excessive.

Voiture stationnée

L'habitacle d'une voiture immobile exposée au soleil toutes vitres fermées devient rapidement très chaud. Laisser rafraîchir l'intérieur du véhicule avant d'utiliser l'appareil.

Convertisseur CC/CC (Seulement pour CQ-DF801U)

Le convertisseur CC/CC peut se réchauffer quand il est utilisé en continu à une haute puissance. Veiller donc à ne pas installer cet appareil près du chauffage de voiture, ni dans un espace fermé afin d'éviter la mauvaise ventilation.

❑ Éléments constitutifs

- Manuel d'instructions 1
- Quincaillerie pour l'installation
.....1 ensemble (⇒ page 64)
- Connecteur d'alimentation 1
- Télécommande 1
- Pile au lithium (CR2025) 1
- Carte de garantie 1

Remarque:

- Ce manuel a été conçu pour les 3 modèles CQ-DF801U, CQ-DFX701U et CQ-DF601U. Toutes les illustrations du présent manuel mettent en présence le modèle CQ-DF801U à moins d'indication contraire. Le tableau ci-dessous décrit les différences entre les 3 modèles.

Caractéristiques \ Modèles	CQ-DF801U	CQ-DFX701U	CQ-DF601U
Puissance de sortie maximale	60 W × 4 canaux	50 W × 4 canaux	50 W × 4 canaux
Niveau de sortie préampli	5 V	5 V	2,5 V
Impédance de sortie préampli	60 Ω	60 Ω	200 Ω
Niveau de sortie d'extrêmes-graves	5 V	5 V	2,5 V

Source d'alimentation

Cet appareil est conçu pour fonctionner sur un système d'alimentation avec batterie de 12 V à masse négative (système standard sur les voitures de construction nord-américaine).

Mécanisme de disque

N'insérez pas de pièces de monnaie ou de petits objets. Gardez les tournevis et autres objets métalliques à l'écart du mécanisme de disque et du disque.

Réparation

Ne tentez pas de démonter ou d'ajuster l'appareil vous-même. Veuillez vous référer à la liste des centres de service fournie avec cet appareil pour contacter le service d'assistance.

Installation

L'appareil doit être installé en position horizontale avec son extrémité avant inclinée vers le haut à un angle comode, mais ne dépassant pas 30°.

Panasonic le da la bienvenida a la familia constantemente en aumento de poseedores de productos electrónicos. Nos esforzamos en proporcionarle las ventajas de la ingeniería mecánica y electrónica de precisión, de una fabricación con componentes cuidadosamente seleccionados, y de un montaje realizado por personas orgullosas de la reputación que su trabajo ha cimentado para nuestra empresa. Estamos seguros de que este producto le proporcionará muchas horas de distracción y, una vez comprobada la calidad, el valor y la fiabilidad incorporados, usted también se sentirá orgulloso de pertenecer a nuestra familia.

❑ Uso de este equipo con seguridad

Quando conduzca

Mantenga el nivel del volumen suficientemente bajo para estar atento a la carretera y a las condiciones del tráfico.

Quando lave el automóvil

No exponga el equipo, incluyendo los altavoces y los CDs, al agua o a una humedad excesiva. Esto puede causar cortocircuitos eléctricos, incendios u otros daños.

Quando esté estacionado

El estacionamiento a la luz solar directa puede producir temperaturas muy altas en el interior de su vehículo. Procure enfriar el interior antes de encender la unidad.

La unidad del convertidor de CC-CC (Sólo para CQ-DF801U)

La unidad del convertidor de CC-CC puede calentarse si se opera continuamente a alta salida. Por lo tanto, no instale esta unidad cerca de calefactores de automóvil ni en lugares cerrados porque no se consigue una ventilación adecuada.

Uso de la alimentación apropiada

Este equipo ha sido diseñado para funcionar con un sistema de batería de 12 V con negativo a masa (el sistema normal en un vehículo norteamericano).

Mecanismo de disco

No inserte monedas ni ningún objeto pequeño. Mantenga los destornilladores u otros objetos metálicos apartados del mecanismo de disco y del disco.

Uso de los centros de servicio autorizados

No intente desmontar ni ajustar este equipo de precisión. Consulte la lista de centros de servicio incluidos con este producto para acudir a ellos cuando sea necesario.

Instalación

La unidad deberá instalarse en posición horizontal, con el extremo delantero hacia arriba formando un ángulo conveniente, pero con no más de 30°.

❑ Componentes

- Manual de instrucciones..... 1
- Accesorios suministrados1 juego (⇒ página 100)
- Conector de alimentación 1
- Unidad del controlador remoto..... 1
- Pila de litio (CR2025) 1
- Tarjeta de garantía 1

Nota:

- Este manual de instrucciones de operación sirve para 3 modelos CQ-DF801U, CQ-DFX701U y CQ-DF601U. Todas las ilustraciones de este manual representan el modelo CQ-DF801U, a menos que se especifique lo contrario. La tabla siguiente muestra las diferencias entre los 3 modelos.

Características \ Modelo	CQ-DF801U	CQ-DFX701U	CQ-DF601U
Salida máxima de potencia	60 W×4 canales	50 W×4 canales	50 W×4 canales
Nivel de salida del preamplificador	5 V	5 V	2,5 V
Impedancia de salida del preamplificador	60 Ω	60 Ω	200 Ω
Nivel de salida de altavoz de graves secundarios	5 V	5 V	2,5 V

Contents

Safety Information.....	Page 2
Radio Frequency Interference Statement (Part 15 of the FCC Rules).....	2
Use this Product Safely.....	4
Components.....	4
<input type="checkbox"/> Features	10
<input type="checkbox"/> Remote Control Unit Preparation	11
Battery installation, battery notes	
<input type="checkbox"/> General	12
How to adjust the volume, setting mute/attenuator, open/close the front panel, setting the S•HDB and dimmer, changing the display	
<input type="checkbox"/> Radio	16
Manual and automatic tuning, band selection, preset stations, direct memory setting	
<input type="checkbox"/> CD Player	18
Disc insert and playback, stop and disc eject, pause, track selection, search, repeat, random, scan play	
<input type="checkbox"/> CD Changer	20
CD changer mode, disc/track selection, change the CD changer unit, search, repeat, random, scan play	
<input type="checkbox"/> Audio Settings	22
Bass and treble, balance and fader, subwoofer level, cut-off frequency control	
<input type="checkbox"/> Picture (Display) Settings	24
Spectrum analyzer (S•A) display pattern, contrast, clock on the mode display, clock adjustment	
<input type="checkbox"/> User Settings	26
Mute/attenuator, excluding AUX-IN from source selection, security function	
<input type="checkbox"/> Installation Guide	28
Step-by-step procedures	
<input type="checkbox"/> Anti-Theft System	33
Place the removable face plate into case, install removable face plate, security indicator, panel removal alarm	
<input type="checkbox"/> Electrical Connections	34
Cautions, wiring diagram, upgrading the system	
<input type="checkbox"/> Troubleshooting	40
Where to get service help, troubleshooting tips, error display messages	
<input type="checkbox"/> Maintenance	44
Care of the unit, notes on CD	
<input type="checkbox"/> Specifications	45

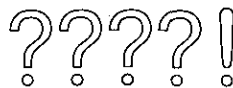
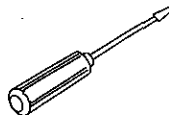
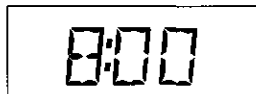
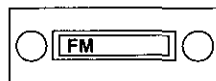

Tables des matières

Consignes de sécurité	Page 3
Précautions à prendre	5
Éléments constitutifs	5
<input type="checkbox"/> Caractéristiques	46
<input type="checkbox"/> Préparation de la télécommande Mise en place des piles, remarques sur les piles	47
<input type="checkbox"/> Généralités Réglage le volume, réglage de silencieux/atténuateur, ouvrir/fermer le panneau avant, réglage de S•HDB et de gradateur, changement de l'affichage	48
<input type="checkbox"/> Radio Syntonisation manuelle et automatique, sélection de bande, stations présyntonisées, réglage de mémoire directe	52
<input type="checkbox"/> Lecteur CD Insertion et lecture de disque, arrêt et éjection de disque, pause, sélection de plage, recherche, lecture répétée, lecture aléatoire, lecture des débuts de plage	54
<input type="checkbox"/> Changeur CD Mode de changeur CD, sélection de disque/plage, changer de changeur CD, recherche, lecture répétée, lecture aléatoire, lecture des débuts de plage	56
<input type="checkbox"/> Réglages audio Graves et aigus, balance et équilibrage, niveau de haut-parleur d'extrêmes-graves, commande de fréquence de coupure	58
<input type="checkbox"/> Réglages d'image (Affichage) Type d'affichage de l'analyseur de spectre, contraste, horloge en mode d'affichage, réglage de l'horloge	60
<input type="checkbox"/> Réglages d'utilisateur Silencieux/atténuateur, exclusion d'AUX-IN de la sélection de source, fonction de sécurité	62
<input type="checkbox"/> Guide d'installation Procédure étape par étape	64
<input type="checkbox"/> Système antivol Placez le panneau avant amovible dans l'étui de rangement, installez le panneau avant amovible, voyant du système de sécurité, alarme de retrait du panneau	69
<input type="checkbox"/> Branchements électriques Attention, schéma de câblage, système évolutif	70
<input type="checkbox"/> En cas de difficulté Ou obtenir du service après-vente, conseils de dépannage, messages d'erreur	76
<input type="checkbox"/> Entretien Soins à apporter à l'appareil, remarques sur les CD	80
<input type="checkbox"/> Données techniques	81

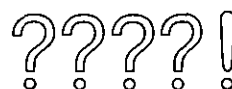
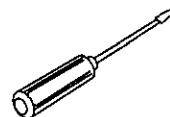
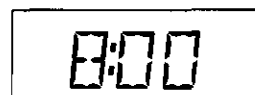

Índice

Información para su seguridad	Página 3
Uso de este equipo con seguridad	6
Componentes	6
<input type="checkbox"/> Características	82
<input type="checkbox"/> Preparación del controlador remoto	83
Instalación de las pilas, notas acerca de las pilas	
<input type="checkbox"/> Generalidades	84
Cómo ajustar el volumen, ajuste de silenciamiento/atenuador, apertura/cierre del panel delantero, ajuste de S•HDB y del regulador de intensidad de luz, cambio de visualización	
<input type="checkbox"/> Radio	88
Sintonización manual y automática, selección de banda, presintonización de emisoras, ajuste directo en memoria	
<input type="checkbox"/> Reproductor CD	90
Inserción y reproducción de discos, parada y expulsión de discos, pausa, selección de pistas, reproducción con búsqueda, repetición de reproducción, reproducción aleatoria, reproducción con exploración	
<input type="checkbox"/> Cambiador CD	92
Modo de cambiador CD, selección de disco/pista, cambio de cambiador CD, reproducción con búsqueda, repetición de reproducción, reproducción aleatoria, reproducción con exploración	
<input type="checkbox"/> Ajustes de audio	94
Graves y agudos, equilibrio y desvanecimiento, nivel de altavoz de subgraves, control de frecuencia de corte	
<input type="checkbox"/> Ajustes de imagen (Visualizador)	96
Patrón de visualización de analizador de espectro, contraste, reloj en el modo de visualización, ajuste de reloj	
<input type="checkbox"/> Ajustes del usuario	98
Silenciamiento/atenuador, exclusión de AUX-IN de la selección de fuente, función de seguridad	
<input type="checkbox"/> Guía de instalación	100
Procedimientos paso a paso	
<input type="checkbox"/> Sistema antirrobo	105
Colocación de la carátula desmontable en la caja, instalación de la carátula desmontable, indicador de seguridad, alarma de extracción del panel	
<input type="checkbox"/> Conexiones eléctricas	106
Precauciones, diagrama de cableado, mejora del sistema	
<input type="checkbox"/> Solución de problemas	112
Dónde obtener ayuda, consejos para solucionar averías, mensajes de visualización de error	
<input type="checkbox"/> Mantenimiento	116
Cuidados de la unidad, notas acerca de los CD	
<input type="checkbox"/> Especificaciones	117

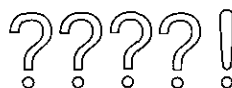
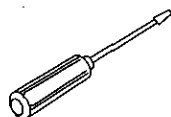

Features

Full-dot colorful expressiveness <3D dot matrix display>

You can select an operation quickly because operation items are shown on the display. You can also enjoy variety of actions and direction.

Audio control functions

- S-HDB (Super High Definition Bass) (⇒ page 14)
- CD changer control (⇒ page 20)

Anti-theft removable face

You can remove the face plate when you leave your car. (⇒ page 33)

Before Reading these Instructions

You can operate this unit by pressing buttons on the main unit and the remote control.

- These instructions describe buttons that are concerned with operations as follows.

Example: Press [P. SET ^] or [P. SET v]/[^] or [v].



[buttons on the main unit]/[remote control]

- Some operations can be activated by pressing buttons only on main unit or remote control. Those cases are described in the instructions.

Example: Press **[D•M]** on the main unit to select the preset station.

Remote Control Unit Preparation

Battery Installation

- 1 Remove the battery holder.
Pull the holder by the position B while pushing position A in the direction indicated by the arrow.
- 2 Install the battery on the battery holder.
Set a new battery properly with its (+) side facing up as shown in the figure.
- 3 Insert the battery holder.
Push in the battery holder back into its original position.

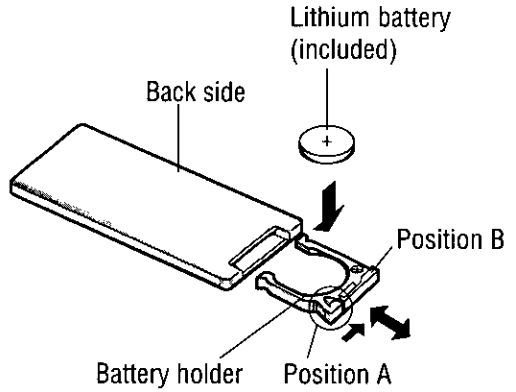

Battery Notes

Remove and dispose of an old battery immediately.

Battery Information:

- Battery type: Panasonic lithium battery (CR2025) (included)
- Battery life: Approximately 6 months with normal use (at room temperature)

Caution:

- Improper use of batteries may cause overheating, an explosion or ignition, resulting in injury or a fire. Battery leakage may damage the unit.

- Do not disassemble or short the battery. Do not throw a battery into a fire.
- Keep batteries away from children to avoid the risk of accidents.
- Be careful to the local disposal rules when you dispose of batteries.

Point the remote control unit at the main unit's sensor (REMOTE).

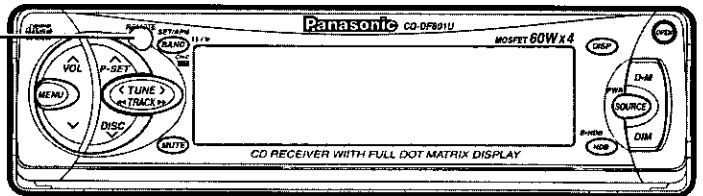

General

1 Power

Turn the key in the ignition until the accessory indicator lights.

ON: Press **[SOURCE]** (PWR).

OFF: Press **[SOURCE]** (PWR) again for more than 1 second.



- After turning off the ignition key, a security message is displayed, and the panel removable alarm that reminds you to take the panel is activated.

(When S-LED is set to ON ⇒ page 26)

Note:

- When the power is switched on for the first time, a demonstration message appears on the display.

To cancel this display, press **[DISP]**.

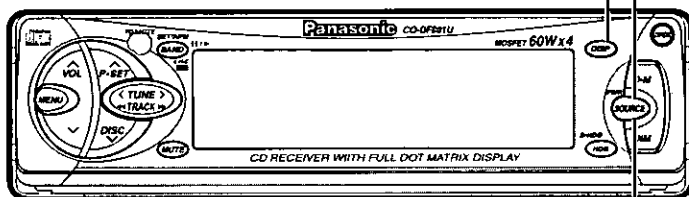

2 Source

Press **[SOURCE]** to change the source.

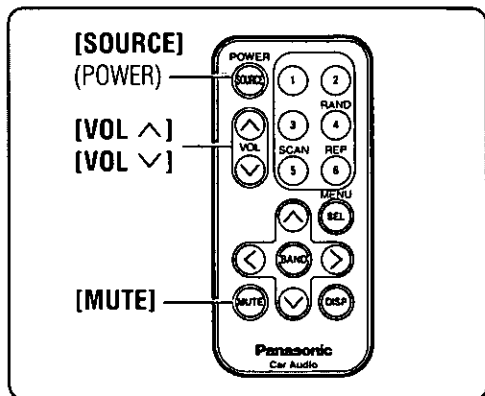
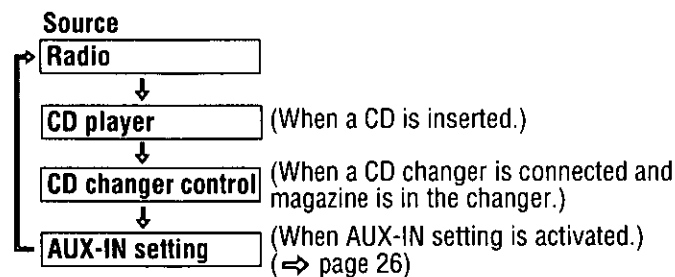

Volume

- [^ VOL]: Up
- [v VOL]: Down



Setting range: 0 to 40

Note:

- The sound level for each source is stored in memory.
(For radio, one volume setting for AM, one volume setting for all FMs)

Open/Close the Front Panel

- OPEN:** Press [OPEN] on the front panel.
- CLOSE:** Raise the panel by hand.

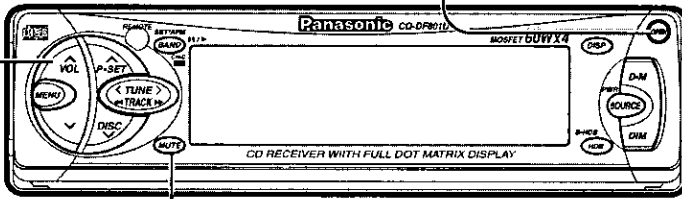
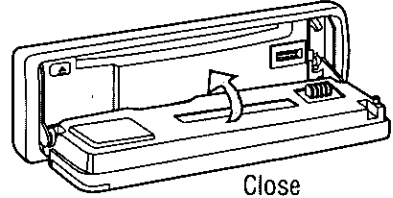

Mute/Attenuator

- ON:** Press [MUTE].
- OFF:** Press again.
- Decreasing volume range depends on setting.
(⇒ page 26)



: No sound.



: Decrease the volume to 1/10 .

Cautions:

- To avoid damaging the front panel, do not push it down or place objects on it while it is open.
- Do not pitch your finger or hand in the front panel.
- Do not insert foreign matter into the disc slot.

General (Continued)

S•HDB (Super High Definition Bass)

Especially for rock music, the bass-sound will be more powerful.
 Press [S•HDB] on the main unit to change the Super High Definition Bass on.

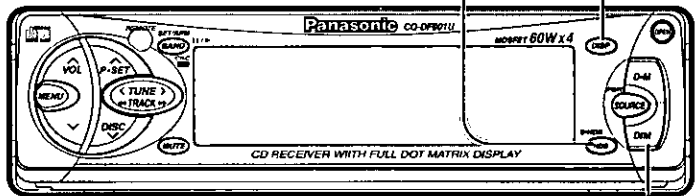
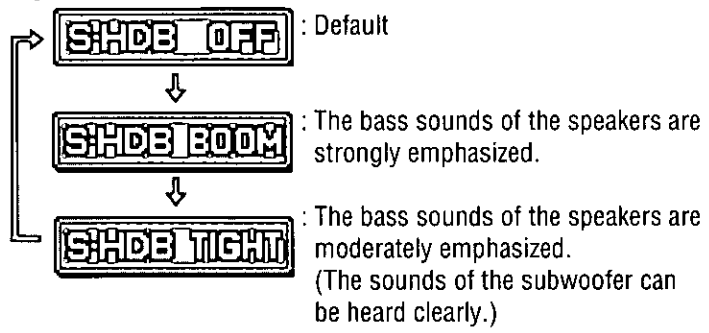

Note:
 • When S•HDB is on, the indicator (S•HDB BOOM or TIGHT) is shown on the audio indicator display. (⇒ page 15)

Dimmer (Display Brightness Setting Range)

Press [DIM] on the main unit to change the dimmer level.

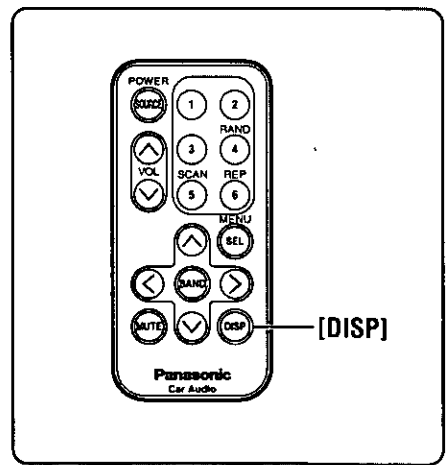
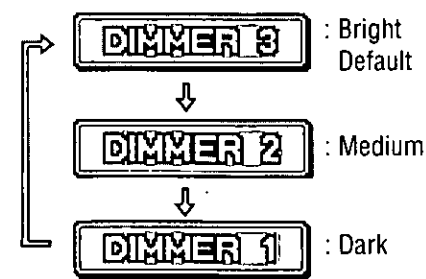

Display Change

When Power is ON

Press [DISP].



Mode display

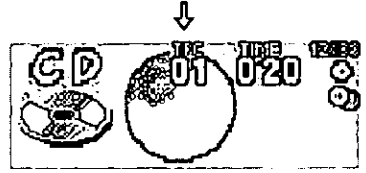

Mode and spectrum analyzer display

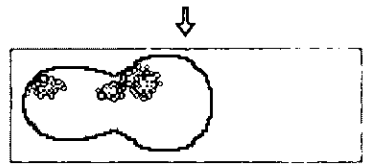

Spectrum analyzer display

If you press a button, the mode and spectrum analyzer display appear for 5 seconds.

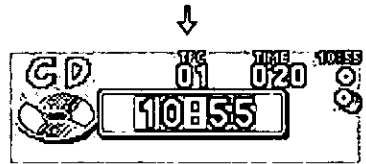

Mode and clock display

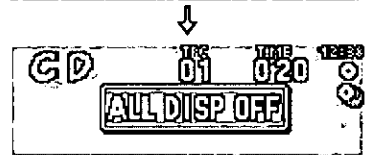

Display and light off (when it is turned on.)

If you press a button, the light is turned on, the mode display appears for 5 seconds, and the light is turned off again.

Press and hold [DISP] for more than 2 seconds.

- The audio indicator is displayed for 15 seconds and returns to the previous display.
- When the indicator lights, the audio function (S-HDB/SUB-W) is now activated.

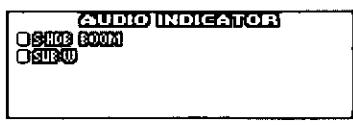

Press [DISP] again to cancel.

When Power is OFF

Press [DISP].



Clock display

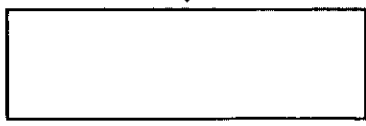

Display and light off

Notes:

- Set the spectrum analyzer pattern in a separate procedure. (⇒ page 24)
- **ADJUST** : Displays before adjusting the clock. (⇒ page 24)

Radio

① Radio Mode
Press [SOURCE] to change to the radio mode.

② Band
Press [BAND] to change the band.

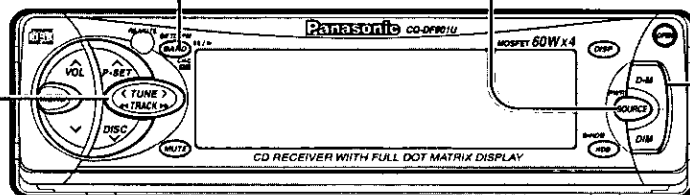
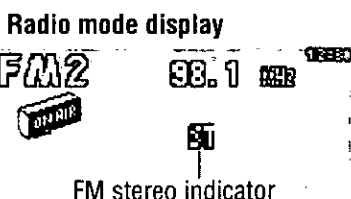
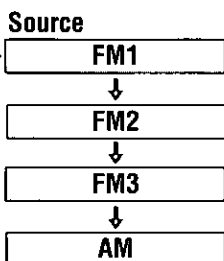

③ Tuning
[TUNE >]/[>]: Up
[TUNE <]/[<]: Down
Press and hold [TUNE >] or [TUNE <]/[>] or [<] for more than 0.5 seconds, then release. Seeking will start.

Direct Memory

Your favorite radio station can be memorized in [D•M] on the main unit.

Default: FM 87.9 MHz

Memorize

- Select a band and frequency (steps ①, ② and ③).
- Press and hold [D•M] for more than 2 seconds. Frequency blinks once and is saved in the memory.

Note:

- The new station is overwritten on existing saved stations after following this procedure.

Recalling the Direct Memory

Press [D•M].

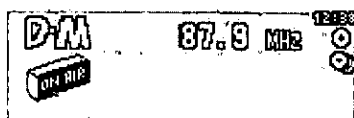

Press [D•M] again to cancel and return to the previous source.

Note:

- You can recall the direct memory when the power is off.

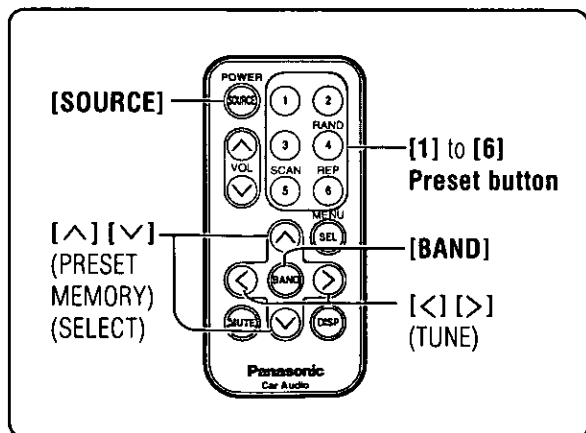

One-Touch Selection of a Preset Station

Up to 6 stations each can be saved in the FM1, FM2, FM3 and AM preset station memories.

Manual Preset Memory

Manually save a station in the preset memory



- 1 Select a band and frequency (steps ①, ② and ③ on the previous page).
- 2 Press and hold [P. SET ^] or [P. SET ∇]/[∧] or [∨] for more than 2 seconds until the preset number blinks.
- 3 Press [P. SET ^] or [P. SET ∇]/[∧] or [∨] to select a preset number.
- 4 Press and hold [P. SET ^] or [P. SET ∇]/[∧] or [∨] for more than 2 seconds to memorize.
 - The display blinks once, and a receiving station is saved in the memory.

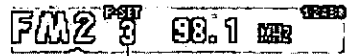

Preset number

Note:

- Frequency setting can be performed even after selecting a preset number.

Entering Numbers Directly from the Remote Control

- 1 Select a band and frequency (step ①, ② and ③ on the previous page).
- 2 Press and hold [1] to [6] on the remote control for more than 2 seconds to memorize.

Auto Preset Memory (APM)

Automatically save strong stations in the preset memory



- 1 Select a band (steps ① and ② on the previous page).
- 2 Press and hold [BAND] (APM) for more than 2 seconds.

Scanning:



- The 6 strongest available stations will be automatically saved in the memory under preset number 1 to 6.
- Once set, the preset stations are sequentially scanned for 5 seconds each.
- Press [P. SET ^] or [P. SET ∇]/[∧] or [∨] for the broadcast you want to listen to.
(Press [1] to [6] on the remote control.)

- Note:**
- New stations are overwritten on existing saved stations after following this procedure.

Preset Station Calling



- 1 Select a band (steps ① and ② on the previous page).
- 2 Press [P. SET ^] or [P. SET ∇]/[∧] or [∨] to select the preset number for tuning in the preset station.

Entering Numbers Directly from the Remote Control

Press [1] to [6] on the remote control.

CD Player

Disc Insert and Playback

① **Open the front panel.**

Press [OPEN] on the front panel.

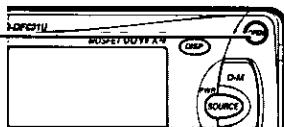

② **Insert the disc.**

Close the front panel manually.
Playback will start automatically.

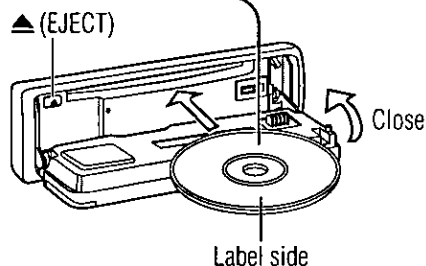

When CD is in the player

Press [SOURCE] to change to CD player mode.

Notes:

- Do not insert a disc when this indicator lights.
- Loading a CD when the power is off allows the power to be turned on.
- Ejecting the CD when the unit is in the CD player mode allows the power to be turned off.



CD player mode display

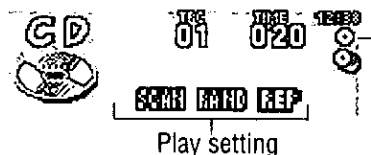

- Lights when the disc is loaded.
- Blinks when the disc is played.

Stop and Disc Eject

Press [▲] (EJECT) to stop CD play and eject the disc.

Listening to a CD

Pause

Press [BAND] (II/▶) during CD playing.
Press [BAND] (II/▶) again to cancel.



CD Player Mode

Press [SOURCE] to change to CD player mode and playback starts.

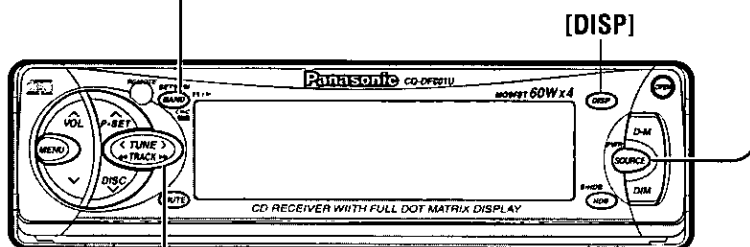

Track Selection

[TRACK ▶▶]/[>]: Next track.
[TRACK ◀◀]/[<]: Beginning of the current track.
Previous track (Press twice.)

Track Search

Press and hold.
[TRACK ▶▶]/[>]: Fast forward
[TRACK ◀◀]/[<]: Fast backward
Release to resume the regular play.

Menu Setting on CD Player Mode

- 1 Press **[MENU]/[SEL]** (MENU) during CD playing.
- 2 Press **[P. SET ^]** or **[P. SET v]/[^]** or **[v]** to select a submenu.
- 3 Press **[BAND]** (SET) to change the setting.

CD player menu display



Notes:

- Operations except setting should be performed after returning to the mode display.
- The display returns to the previous one with no operation for 15 seconds after changing to the menu display.
- Press **[DISP]** to return to the regular mode.

Play Setting

Random Play	▶	Select RAND	<input type="checkbox"/> ON : All the available tracks plays in a random sequence. <input type="checkbox"/> OFF : Cancel
Scan Play	▶	Select SCAN	<input type="checkbox"/> ON : The first 10 seconds of each track plays in sequence. <input type="checkbox"/> OFF : Cancel
Repeat Play	▶	Select REP	<input type="checkbox"/> ON : Repeat the current track. <input type="checkbox"/> OFF : Cancel

Direct setting on the remote control when the menu is not displayed:

Random Play	▶	Press [4] (RAND). Press again to cancel.
Scan Play	▶	Press [5] (SCAN). Press again to cancel.
Repeat Play	▶	Press [6] (REP). Press again to cancel.

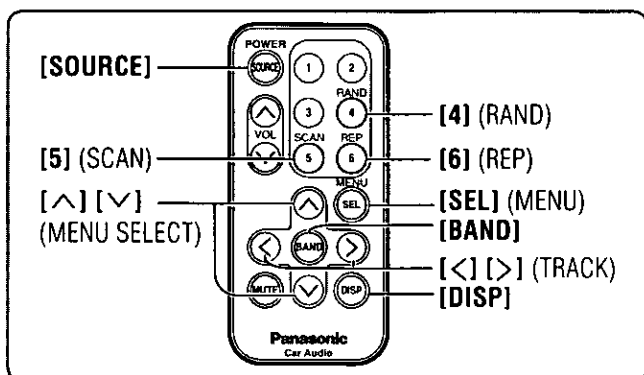

Cautions:

- Only 5" (12 cm) CD is available for this unit.
- To avoid damaging the front panel, do not push it down or place objects on it while it is open.
- Do not use irregularly shaped CDs (heart-shaped, octagon, etc.).
- Do not pinch your finger or hand in the front panel. Do not insert foreign matter into the disc slot.

CD Changer

CD changer functions are designed for optional Panasonic CD changer unit.

Preparation:

- Connect the CD changer, and load a magazine (disc).

Notes:

- Loading a magazine when the power is off allows the power to be turned on.
- Ejecting the magazine when the unit is in the CD changer mode allows the power to be turned off.
- Pausing does not function in the CD changer mode.

1 CD Changer Mode

Press [SOURCE] to change to CD changer mode and playback starts.

Note:

-  : Load a magazine with CDs.

CD changer mode display

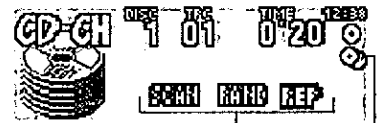

Play setting

- Lights when the changer (magazine) is connected.
- Blinks when the disc is played.

2 Disc Selection

[DISC ^]/[^]: Next disc.

[DISC v]/[v]: Previous disc.

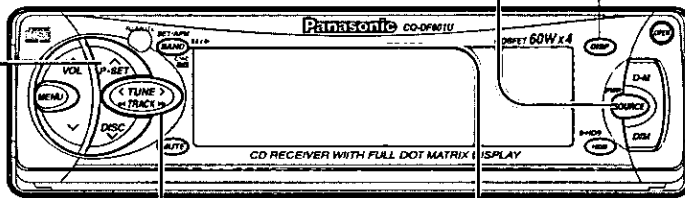

Track Selection

[TRACK >>]/[>]: Next track.

[TRACK <<]/[<]: Beginning of the current track.
Previous track (Press twice.)

Change the CD Changer Unit

Press [BAND] (CH-C ) to select the CD changer 1 or 2 mode.

CD-CH1: CD changer 1 mode

CD-CH2: CD changer 2 mode

Track Search

Press and hold.

[TRACK >>>]/[>>]: Fast forward

[TRACK <<<]/[<<]: Fast backward

Release to resume the regular play.

Caution:

- Do not use irregularly shaped CDs (heart-shaped, octagon, etc.).

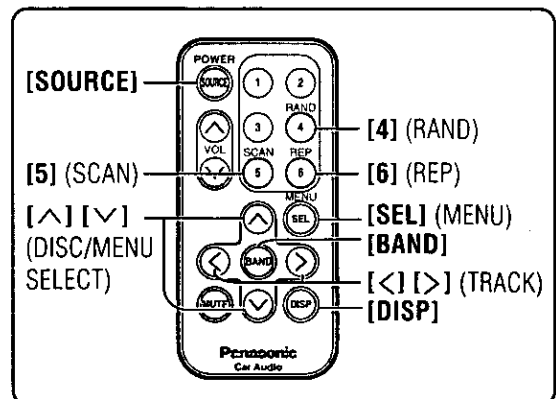

Menu Setting on CD Changer Mode

- 1 Press **[MENU]/[SEL]** (MENU) during CD changer playing
- 2 Press **[P SET ^]** or **[P SET v]/[^]** or **[v]** to select a submenu
- 3 Press **[BAND]** (SET) to change the setting

CD changer menu display



Notes

- Operations except setting should be performed after returning to the mode display
- The display returns to the previous one with no operation for 15 seconds after changing to the menu display
- Press **[DISP]** to return to the regular mode

Play Setting

Random Play	Select <input type="checkbox"/> RAND	<input type="checkbox"/> ON All the available tracks on all discs in the magazine plays in a random sequence <input type="checkbox"/> OFF Cancel
	Select <input type="checkbox"/> D-RAND	<input type="checkbox"/> ON All the available tracks on the current disc plays in a random sequence <input type="checkbox"/> OFF Cancel
Scan Play	Select <input type="checkbox"/> SCAN	<input type="checkbox"/> ON The first 10 seconds of each track on the discs plays in sequence <input type="checkbox"/> OFF Cancel
	Select <input type="checkbox"/> D-SCAN	<input type="checkbox"/> ON The first 10 seconds of the first track of all the discs in the magazine plays in sequence <input type="checkbox"/> OFF Cancel
Repeat Play	Select <input type="checkbox"/> REP	<input type="checkbox"/> ON Repeat the current track <input type="checkbox"/> OFF Cancel
	Select <input type="checkbox"/> D-REP	<input type="checkbox"/> ON Repeat the current disc <input type="checkbox"/> OFF Cancel

Direct setting on the remote control when the menu is not displayed:

Random Play	▷	Press [4] (RAND) Press again to cancel
Disc Random Play	▷	Press and hold [4] (RAND) Press and hold again to cancel
Scan Play	▷	Press [5] (SCAN) Press again to cancel
Disc Scan Play	▷	Press and hold [5] (SCAN) Press and hold again to cancel
Repeat Play	▷	Press [6] (REP) Press again to cancel
Disc Repeat Play	▷	Press and hold [6] (REP) Press and hold again to cancel

Audio Settings

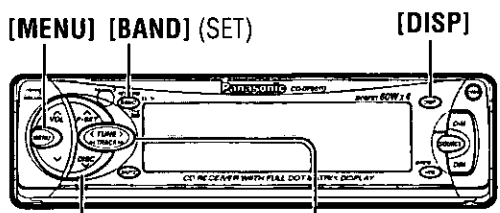

[P.SET ^] [P.SET v] (MENU SELECT) [TUNE <] [TUNE >] (BAS/TRE/BAL/FAD/LEVEL/LPF)

Audio menu display

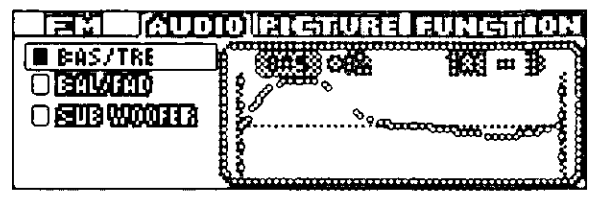

Bass and Treble

You can adjust the bass and treble sound.
 Default: BAS (Bass) 0 dB
 TRE (Treble) 0 dB
 Setting range: -12 dB to +12 dB
 by 3 dB step

Balance and Fader

You can adjust the sound balance among the front, rear, right and left speakers.
 Default: BAL (Balance) Center
 FAD (Fader) Center
 Setting range: 15 levels each

Subwoofer Level

When the subwoofer is activated, you can change the subwoofer volume level.
 Default: 4
 Setting range: 0 (MUTE) to 8

Cut-off Frequency Control

The maximum lower frequency level can be adjusted to match your subwoofer and the acoustics inside your car.
 Default: 120 Hz
 Setting range: 120 Hz/80 Hz

1 Menu

Press [MENU]/[SEL] (MENU) to select "AUDIO" on the menu display.

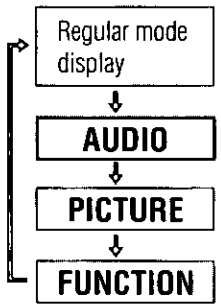

2 Submenu

Press [P. SET ^] or [P. SET v]/[^] or [v] to select

BAS/TRE

Press [BAND] (SET) to set.

Press [P. SET ^] or [P. SET v]/[^] or [v] to select

BAL/FAD

Press [BAND] (SET) to set.

Press [P. SET ^] or [P. SET v]/[^] or [v] to select

SUB WOOFER

Press [BAND] (SET) to set.

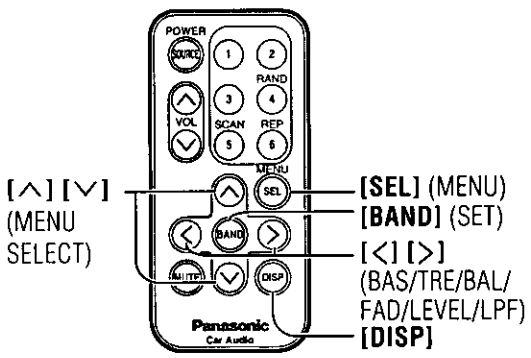

Notes:

- Operations except setting should be performed after returning to the mode display.
- The display returns to the previous one with no operation for 15 seconds after changing to the menu display.
- Press [DISP] to return to the regular mode.

③ Setting

Press [TUNE >] or [TUNE <]/[>] or [<] to select BAS or TRE.

BAS (Bass)

[P. SET ^]/[^]: Increase the bass.

[P. SET v]/[v]: Decreases the bass.

TRE (Treble)

[P. SET ^]/[^]: Increases the treble.

[P. SET v]/[v]: Decreases the treble.

Press [BAND] (SET) to set.

BAL (Balance)

[TUNE >]/[>]: Right enhanced.

[TUNE <]/[<]: Left enhanced.

FAD (Fader)

[P. SET ^]/[^]: Front enhanced.

[P. SET v]/[v]: Rear enhanced.

Press [BAND] (SET) to set.

Press [P. SET ^] or [P. SET v]/[^] or [v] to select LEVEL or LPF.

LEVEL

[TUNE >]/[>]: Increase the level.

[TUNE <]/[<]: Decrease the level.

Press [BAND] (SET) to set.

LPF

Press [TUNE >] or [TUNE <]/[>] or [<] to select 120 Hz or 80 Hz.

Press [BAND] (SET) to set.

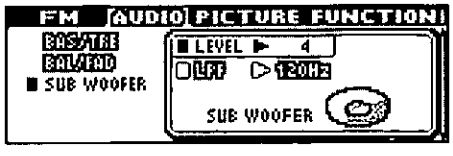

Note:

- When subwoofer level is set 0, the indicator (SUB•W) is not shown on the audio indicator display. (⇒ page 15)

Picture (Display) Settings

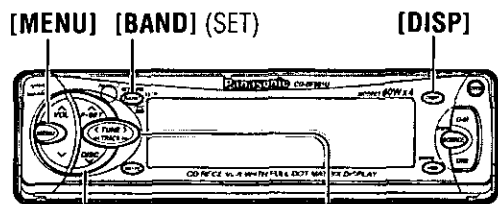

[P.SET ^] [P.SET v] [TUNE <] [TUNE >]
 (MENU SELECT/CLOCK ADJ) (S-A PATTERN/
 CONTRAST/CLOCK ADJ)

Display menu display

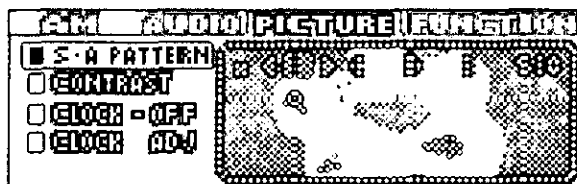

Spectrum Analyzer (S-A) Display Pattern
 Default: Pattern A
 Variety: 6 types

Contrast
 Allows you to adjust the display contrasts for better viewing.
 Default: Level 3
 Setting range: Level 1 to level 5

Clock on the Mode Display
 Default: ON
 ("--:--" will appear before adjusting the clock.)

Clock Adjustment
 (12 hour system)
 Default: Not adjusted.

1 Menu

Press [MENU]/[SEL] (MENU) to select "PICTURE" on the menu display.

```

    Regular mode display
    ↓
    AUDIO
    ↓
    PICTURE
    ↓
    FUNCTION
    
```

2 Submenu

Press [P. SET ^] or [P. SET v]/[^] or [v] to select

S-A PATTERN

Press [BAND] (SET) to set.

Press [P. SET ^] or [P. SET v]/[^] or [v] to select

CONTRAST

Press [BAND] (SET) to set.

Press [P. SET ^] or [P. SET v]/[^] or [v] to select

CLOCK-OFF

CLOCK-ON

Press [P. SET ^] or [P. SET v]/[^] or [v] to select

CLOCK ADJ

Press [BAND] (SET) to set.

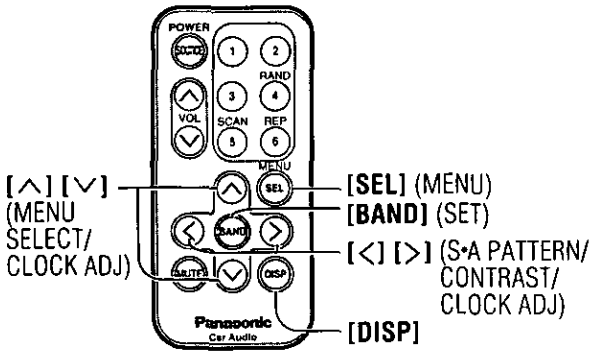

Notes:

- Operations except setting should be performed after returning to the mode display.
- The display returns to the previous one with no operation for 15 seconds after changing to the menu display.
- Press **[DISP]** to return to the regular mode.

③ Setting

Press **[TUNE >]** or **[TUNE <]** or **[<]** to select the pattern.

A : Display showing a cube that continues to change

B : Display showing a globe that continues to change

C : Display showing a flower or doll pattern

D : Display showing a bird flapping its wings

E : Display showing the image of a circuit

STD : Standard spectrum analyzer display (9 bands)

Press **[BAND] (SET)** to set.

Note:

- Change the display to show the spectrum analyzer display. (⇒ page 15)

[TUNE >] or **[>]**: level up

[TUNE <] or **[<]**: level down

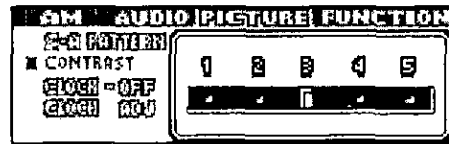

Press **[BAND] (SET)** to set.

Press **[BAND] (SET)** to select

Clock display

ON : Clock display ON

OFF : Clock display OFF

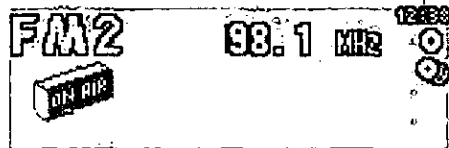

Hour/Minute Switch

[TUNE <] or **[<]**: The hour display highlights.

[TUNE >] or **[>]**: The minutes display highlights.

Hour/Minute Adjustment

[P. SET ^] or **[^]**: Put forward hour/minute.

[P. SET v] or **[v]**: Put back hour/minute.

Press **[BAND] (SET)** to set.

User Settings

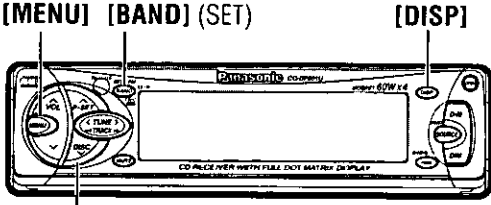

[P.SET ^] [P.SET v]
(MENU SELECT)

Function menu display



Mute/Attenuator
You can select how much to lower the volume when [MUTE] is pressed.
Default: MUTE

Excluding AUX-IN from Source Selection
Default: ON

Security Function
Default: ON

1 Menu

Press [MENU]/ [SEL] (MENU) to select "FUNCTION" on the menu display.

```

graph TD
    A[Regular mode display] --> B[AUDIO]
    B --> C[PICTURE]
    C --> D[FUNCTION]
    D --> A
  
```

2 Submenu

Press [P. SET ^] or [P. SET v]/[^] or [v] to select

MUTE KEY

Press [P. SET ^] or [P. SET v]/[^] or [v] to select

AUX-IN

Press [P. SET ^] or [P. SET v]/[^] or [v] to select

S-LED

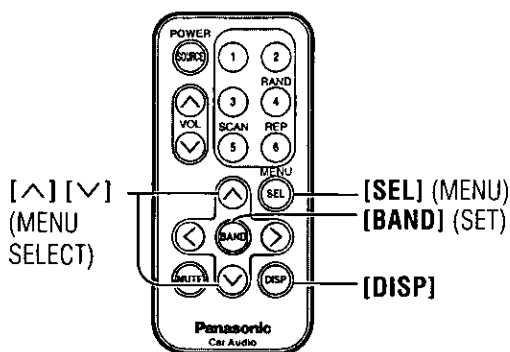

Notes:

- Operations except setting should be performed after returning to the mode display.
- The display returns to the previous one with no operation for 15 seconds after changing to the menu display.
- Press [DISP] to return to the regular mode.

③ Setting

Press [BAND] (SET) to switch between MUTE (mute) or ATT (attenuator) in turn.

- MUTE : No sound.
- ATT : Decrease the volume to 1/10.

Press [BAND] (SET) to activate the function or inactivate it in turn.

- ON : External input (AUX-IN) is selectable as a source.
- OFF : External input (AUX-IN) is not selectable as a source.

With AUX-IN set to OFF, AUX-IN will not be selected when [SOURCE] is pressed.
(⇒ page 12)

Press [BAND] (SET) to activate the function or inactivate it in turn.

- ON : Security function is active.
- OFF : Security function is non-active.

Security Function

When the key in the ignition is turned OFF.

- Security message will be active.
- The panel removable alarm will be active.

When the removable face plate is removed.

- The security indicator blinks. (⇒ page 33)

Security message display

PLEASE REMOVE PANEL

Installation Guide



WARNING

This installation information is designed for experienced installers and is not intended for non-technical individuals. It does not contain warnings or cautions of potential dangers involved in attempting to install this product.

Any attempt to install this product in a motor car by anyone other than qualified installer could cause damage to the electrical system and could result in serious personal injury or death.

Installation Hardware

No.	Item	Diagram	Q'ty
①	Mounting collar		1
②	Hex. nut (5 mmφ)		1
③	Rear support strap		1
④	Tapping screw (5 mmφ × 16 mm)		1
⑤	Mounting bolt (5 mmφ)		1
⑥	Power connector		1
⑦	Removable face plate case		1
⑧	Trim plate		1

Overview

This product should be installed by a professional. However, if you plan to install this product yourself, your first step is to decide where to install it. The instructions in these pages will guide you through the remaining steps:

(Please refer to the "WARNING" statement above.)

- Identify and label the car wires.
- Connect the car wires to the wires of the power connector.
- Install the unit in the dashboard.
- Check the operation of the unit.

If you encounter problems, please consult your nearest professional installer.

Caution:

- This unit operates with a 12 V DC negative ground auto battery system only. Do not attempt to use it in any other system. Doing so could cause serious damage.

Before you begin installation, look for the items which are packed with your unit.

- **Warranty Card**...Fill this out promptly.
- **Panasonic Servicenter for Service Directory**...Keep for future reference in case the product needs servicing.
- **Installation Hardware**...Needed for in-dash installation.

Required Tools

You'll need a screwdriver, a 1.5 V AA battery, and the following:

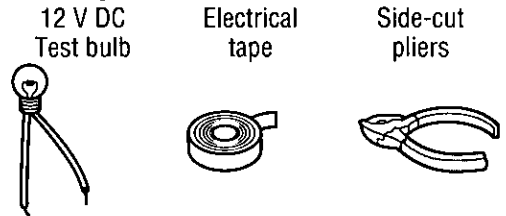

Dashboard Specifications

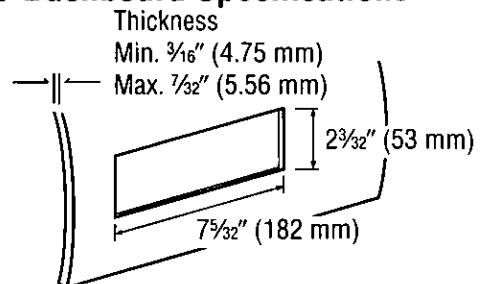

□ Identify All Leads

The first step in installation is to identify all the car wires you'll use when hooking up your sound system.

As you identify each wire, we suggest that you label it using masking tape and a permanent marker. This will help avoid confusion when making connections later.

Note:

- Do not connect the power connector to the stereo unit until you have made all connections. If there are no plastic caps on the stereo hooking wires, insulate all exposed leads with electrical tape until you are ready to use them. Identify the leads in the following order.

Power Lead

If your car has a radio or is pre-wired for one: Cut the connector wires one at a time from the plug (leaving the leads as long as possible) so that you can work with individual leads.

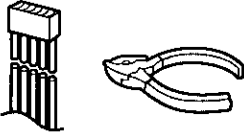

Turn the ignition on to the accessory position, and ground one lead of the test bulb to the chassis.

Touch the other lead of the test bulb to each of the exposed wires from the cut radio connector plug. Touch one wire at a time until you find the outlet that causes the test bulb to light.

Now turn the ignition off and then on. If the bulb also turns off and on, that outlet is the car power lead.

If your car is not wired for an audio unit: Go to the fuse block and find the fuse port for radio (RADIO), accessory (ACC), or ignition (IGN).

Battery Lead

If your stereo unit has a yellow lead, you will need to locate the car's battery lead. Otherwise you may ignore this procedure. (The yellow battery lead provides continuous power to maintain a clock, memory storage, or other function.)

If your car has a radio or is pre-wired for one: With the ignition and headlights off, identify the car battery lead by grounding one lead of the test bulb to the chassis and checking the remaining exposed wires from the cut radio connector plug.

If your car is not wired for an audio unit: Go to the fuse block and find the fuse port for the battery, usually marked BAT.

Speakers

Identify the car speaker leads. There are two leads for each speaker which are usually color coded. A handy way to identify the speaker leads and the speaker they are connected with is to test the leads using a 1.5 V AA battery as follows.

Hold one lead against one pole of the battery and stroke the other lead across the other pole. You will hear a scraping sound in one of the speakers if you are holding a speaker lead.

If not, keep testing different lead combinations until you have located all the speaker leads. When you label them, include the speaker location for each.

Antenna Motor

If your car is equipped with an automatic power antenna, identify the car motor antenna lead by connecting one bulb tester lead to the car battery lead and touching the remaining exposed wires from the cut radio connector plug one at a time. You will hear the antenna motor activate when you touch the correct wire.

Antenna

The antenna lead is a thick, black wire with a metal plug at the end.

□ Connect All Leads

Now that you have identified all the wires in the car, you are ready to begin connecting them to the stereo unit wires. The wiring diagram (⇒ pages 34–37) shows the proper connections and color coding of the leads.

We strongly recommend that you test the unit before making a final installation.

You can set the unit on the floor and make temporary connections to test the unit. Use electrical tape to cover all exposed wires.

Important:

- Connect the red power lead last, after you have made and insulated all other connections.

Ground

Connect the black ground lead of the power connector to the metal car chassis.

Installation Guide (Continued)

Speakers

Connect the speaker wires. See the wiring diagram (⇒ pages 34–37) for the proper hookups. Follow the diagram carefully to avoid damaging the speakers and the stereo unit.

The speakers used must be able to handle more than 60 W of audio power (for CQ-DFX701/DF601U: 50 W). If using an optional audio amplifier, the speakers should be able to handle the maximum amplifier output power. Speakers with low input ratings can be damaged. Speaker impedance should measure 4–8 Ω, which is typically marked on most speakers. Lower or higher impedance speakers will affect output and can cause both speaker and stereo unit damage.

Motor Antenna

Connect the car motor antenna lead to the dark blue motor antenna relay control lead.

Battery

Connect the yellow battery lead to the correct radio wire or to the battery fuse port on the fuse block.

Antenna

Connect the antenna by plugging the antenna lead into the antenna receptacle.

Equipment

Connect any optional equipment such as an amplifier, according to the instructions furnished with the equipment. Leave about 12" (30 cm) of distance between the speaker leads/amplifier unit and the antenna/antenna extension cord. Read the operating and installation instructions of any equipment you will connect to this unit.

Power

Connect the red power lead to the correct car radio wire or to the appropriate fuse port on the fuse block.

If the stereo unit functions properly with all these connections made, disconnect the wires and proceed to the final installation.

Final Installation

Lead Connections

Connect all wires, making sure that each connection is insulated and secure. Bundle all loose wires and fasten them with tape so they will not fall down later. Now insert the stereo unit into the mounting collar.

Congratulations! After making a few final checks, you're ready to enjoy your new auto stereo system.

Final Checks

1. Make sure that all wires are properly connected and insulated.
2. Make sure that the stereo unit is securely held in the mounting collar.
3. Turn on the ignition to check the unit for proper operation.

If you have difficulties, consult your nearest authorized professional installer for assistance.

Preparation

- We strongly recommend that you wear gloves for installation work to protect yourself from injuries.
- When bending the mounting tabs of the mounting collar with a screwdriver, be careful not to injure your hands and fingers.

- Disconnect the cable from the negative ⊖ battery terminal (see caution below).
- Unit should be installed in a horizontal position with the front end up at a convenient angle, but not more than 30°.

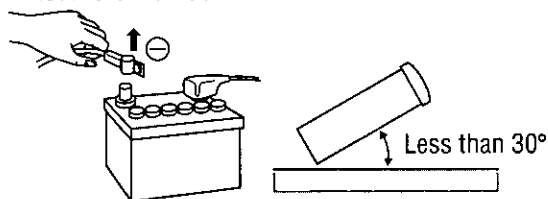

Caution:

- Do not disconnect the battery terminals of a car with a trip or navigational computer since all user settings stored in memory will be lost. Instead take extra care with installing the unit to prevent shorts.

Dashboard Installation

Installation Opening

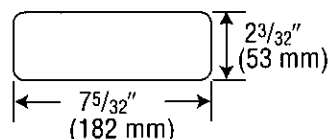

This unit can be installed in any dashboard having an opening as shown above. The dashboard should be 3/16" (4.75 mm)–7/32" (5.56 mm) thick in order to be able to support the unit.

Installation Procedures

First complete the electrical connections, and then check them for correctness. (⇒ pages 34–37)

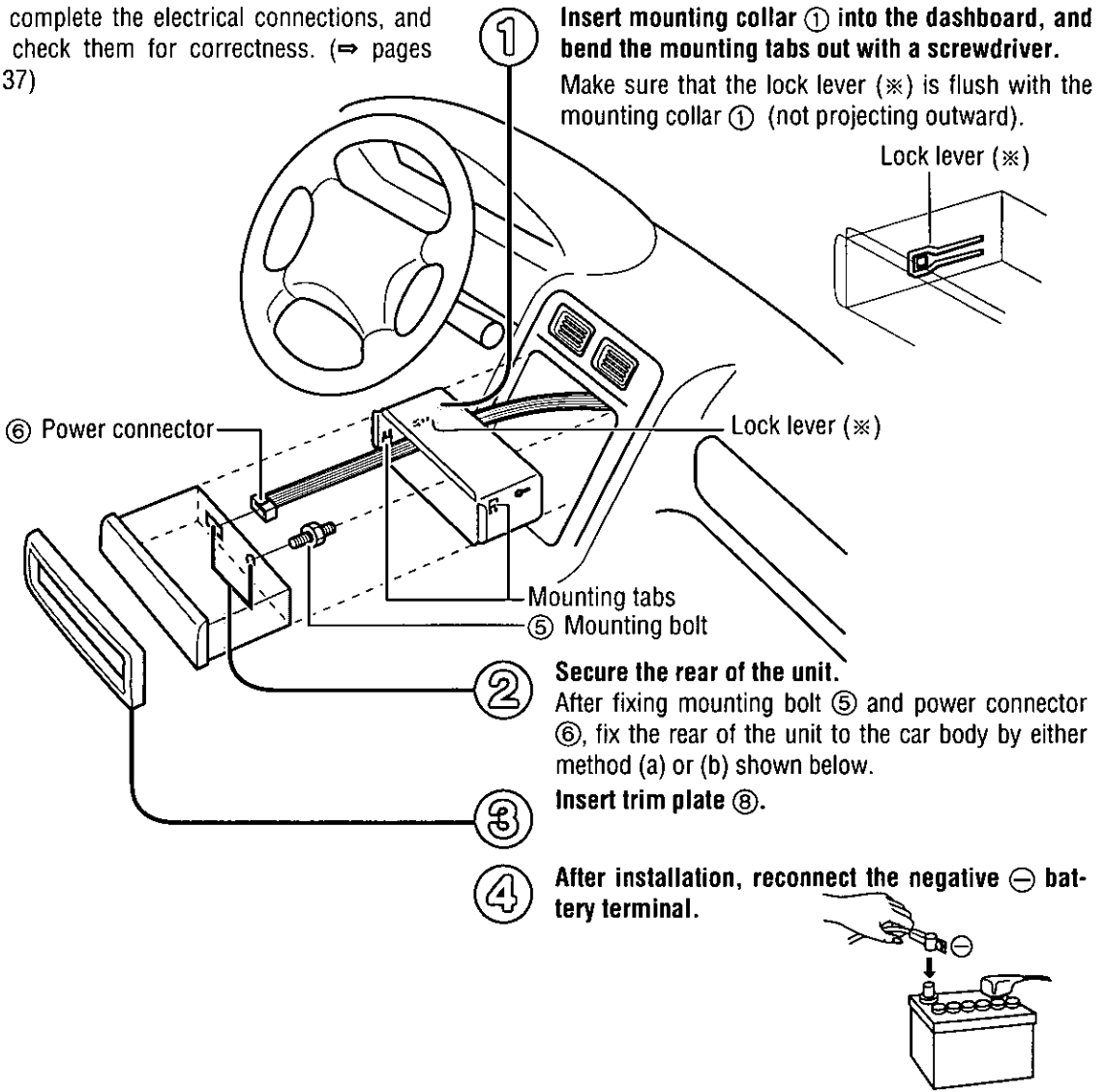

(a) Using the rear support strap ③

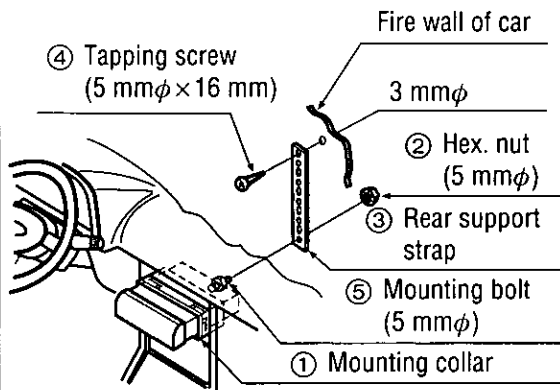

(b) Using the rubber cushion (option)

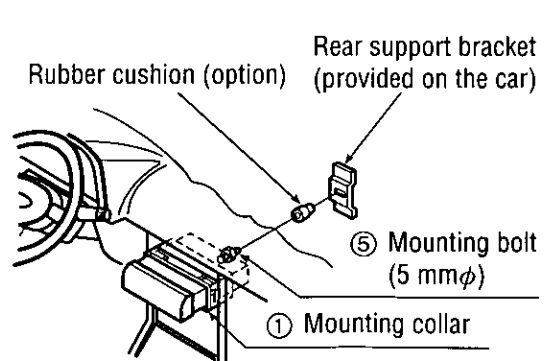

Installation Guide (Continued)

Remove the Unit

Switch off the power of the unit.

- ① Remove the removable face plate.
 ① Press [OPEN]. The removable face plate will be opened.

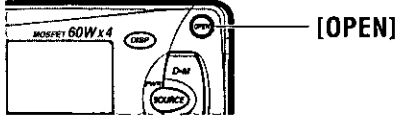

- ② Push the face plate to the left.
 ③ Pull it out toward you.

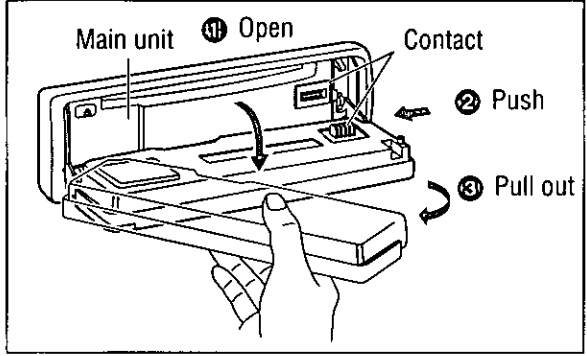

- ② Remove the trim plate ⑧ with a screwdriver.

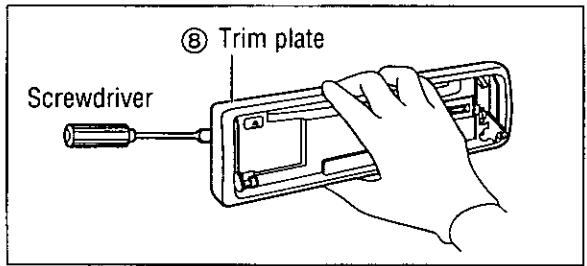

- ③ Pull out the unit while pushing down the lock lever with a screwdriver.

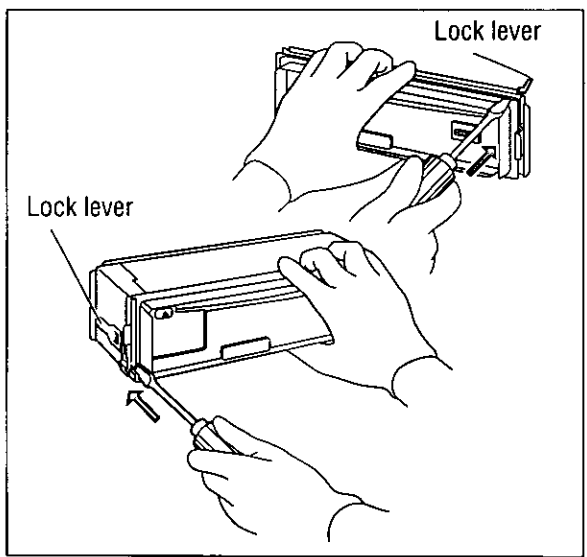

- ④ Remove the unit pulling with both hands.

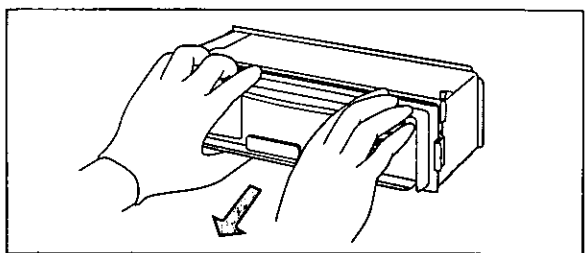

Anti-Theft System

This unit is equipped with a removable face plate. Removing this face plate makes the radio totally inoperable. The security indicator will blink.

Place the Removable Face Plate into Case

- ① Switch off the power of the unit.
- ② Remove the removable face plate. (⇒ page 32)
- ③ Gently press the button of the case and open the cover. Place the face plate into the case and take it with you when you leave the car.

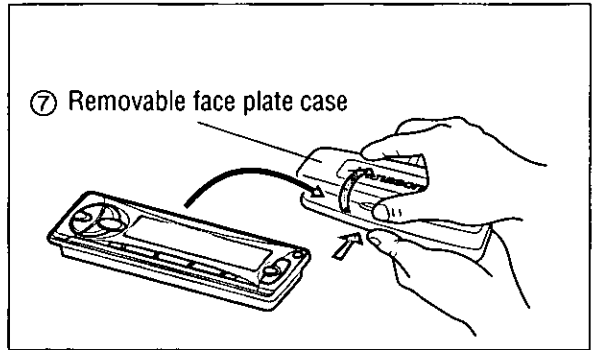

Install Removable Face Plate

- ① Fit the face plate with its left hole on one of the pins provided on the main unit.
- ② Fit the other hold on the other pin applying slight pressure.
- ③ Move the face plate up and down a few times to make sure it is secure. Then close the front panel and press down the right side of the face plate until it clicks into place.

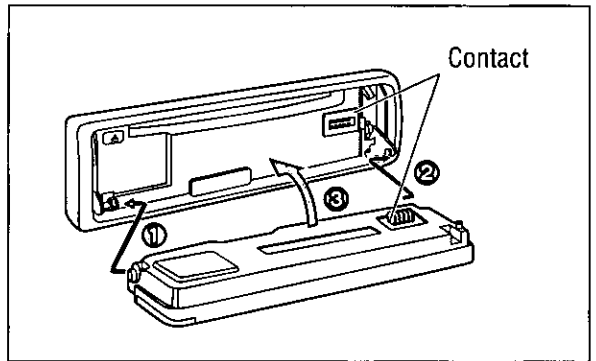

Security Indicator

The security indicator blinks when the removable face plate is removed from the unit.

Active the security function in the function menu display. (⇒ page 26)

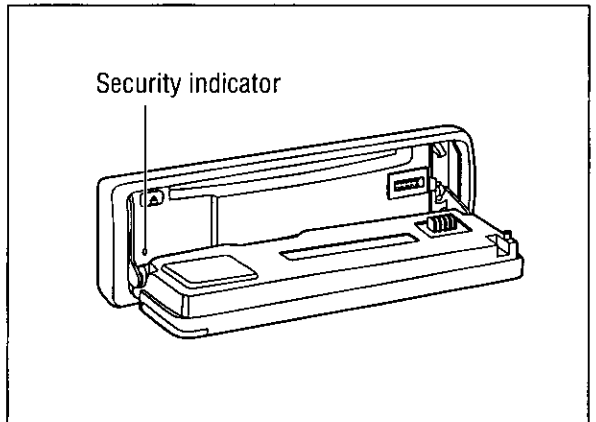

Panel Removal Alarm

This alarm sounds to warn you not to forget to remove the panel before leaving your car. This function is activated when the security indicator is on.

Cautions:

- This face plate is not water-proof. Do not expose it to water or excessive moisture.
- Do not remove the face plate while driving your car.
- Do not place the face plate on the dashboard or nearby areas where the temperature rises to high level.
- Do not touch the contacts on the face plate or on the main unit, since this may result in poor electrical contacts.
- If dirt or other foreign substances get on the contacts, wipe them off with a clean and dry cloth.
- To avoid damaging the front panel, do not push it down or place objects on it while it is open.

Electrical Connections

Cautions:

- This product is designed to operate of a 12 V, negative ground battery system.
- To prevent damage to the unit, be sure to follow the connection diagram below.
- Remove approx. 1/4" (5 mm) of protective covering from the ends of the leads before connecting.
- Do not insert the power connector into the unit until the wiring is completed.
- Be sure to insulate any exposed wires from a possible short-circuit from the car chassis. Bundle all cables and keep cable terminals free from touching any metal parts.
- Remember, if your car has a drive computer or a navigation computer, the data of its memory may be erased when the battery terminals are disconnected.

Wiring Diagram Only for CQ-DF801U

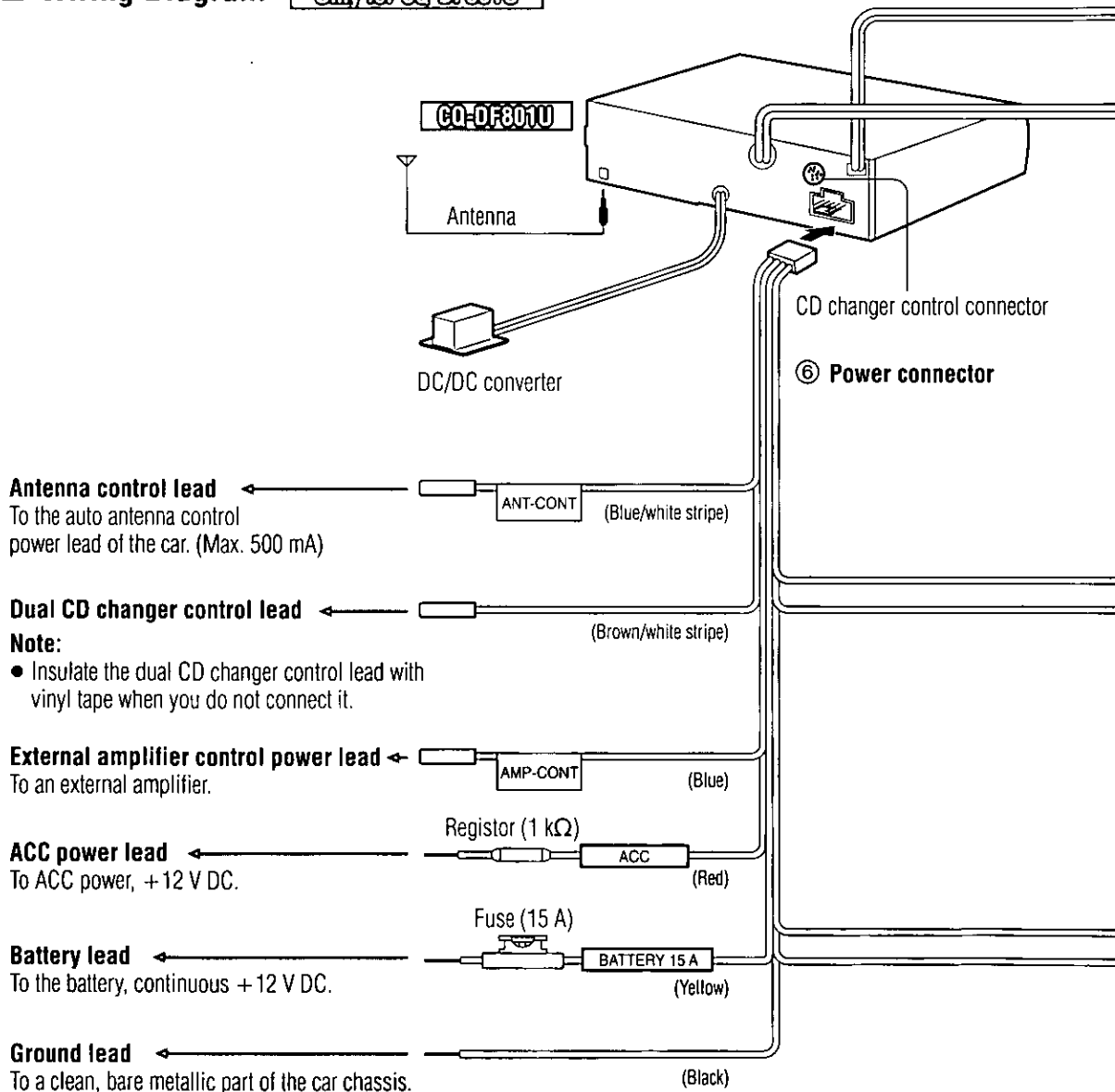

Accessory used for wiring

No.	Item	Q'ty
⑥	Power connector	1

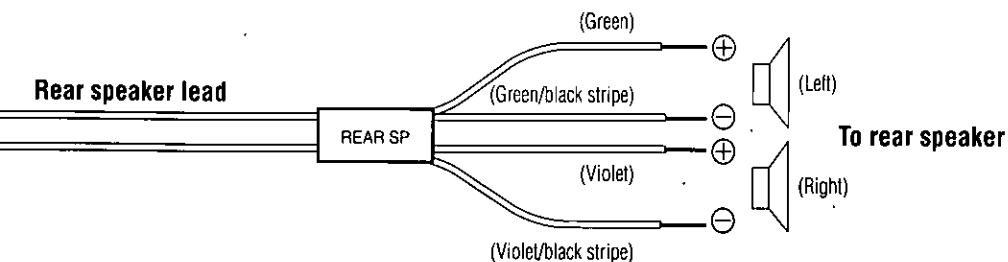
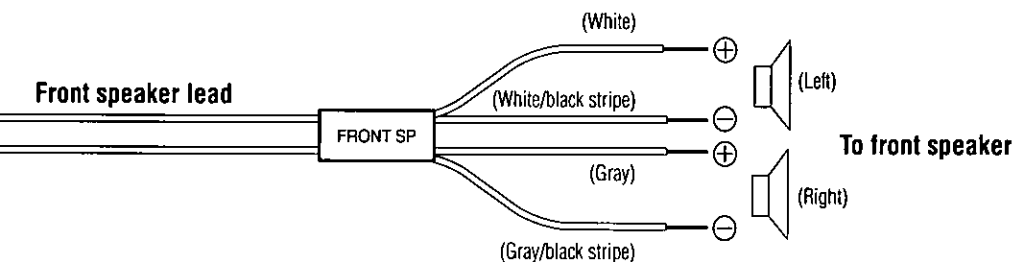
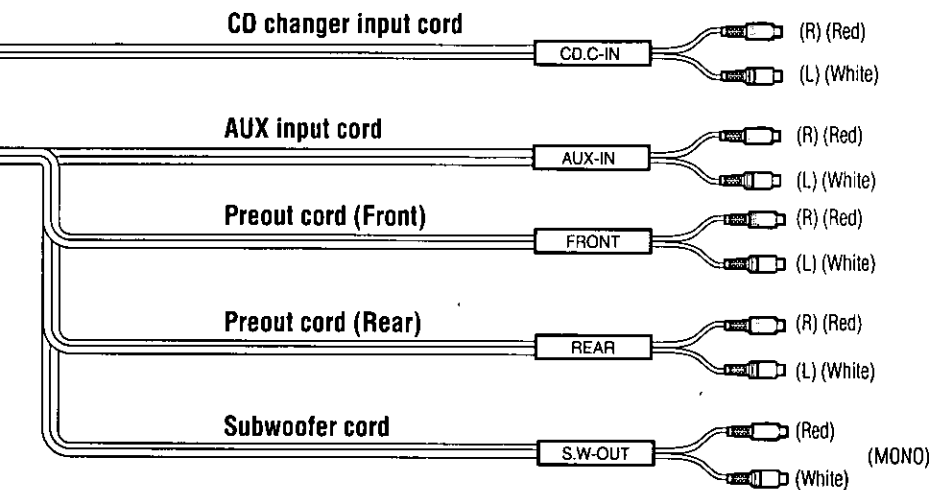

Electrical Connections (Continued)

□ Wiring Diagram

Only for CQ-DFX701/DF601U

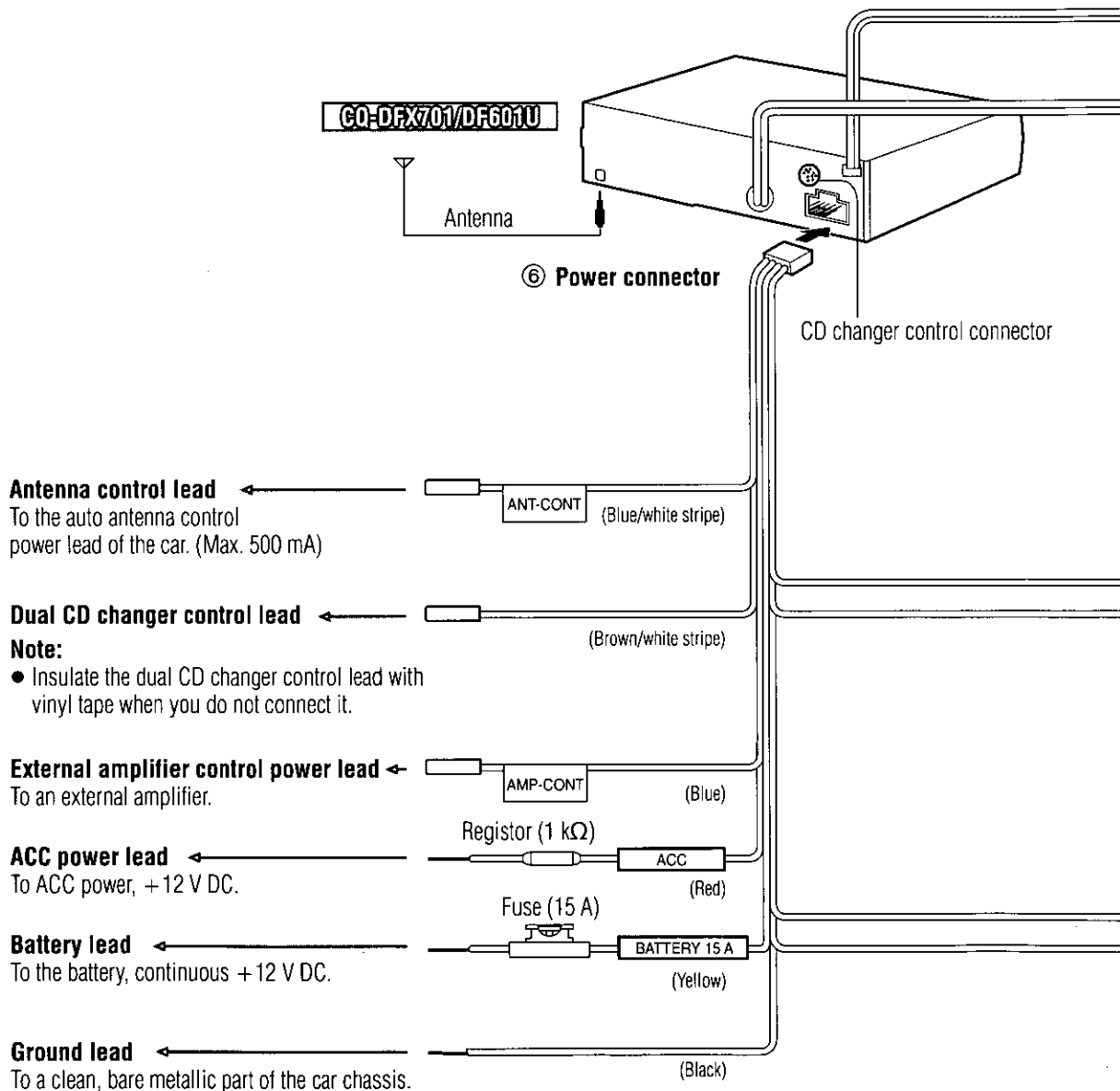

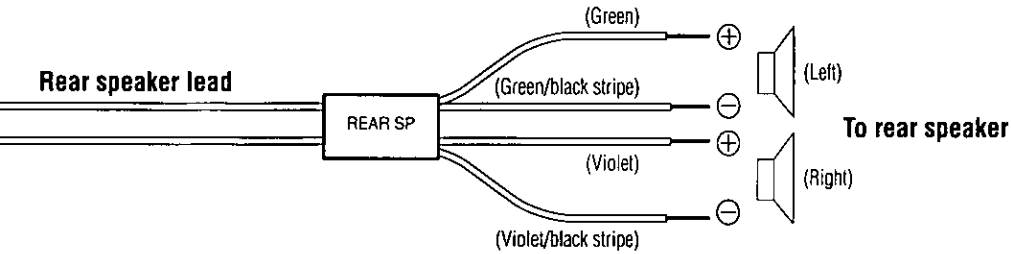
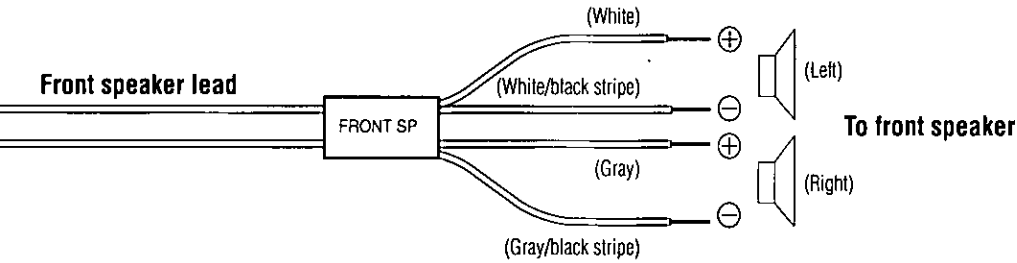
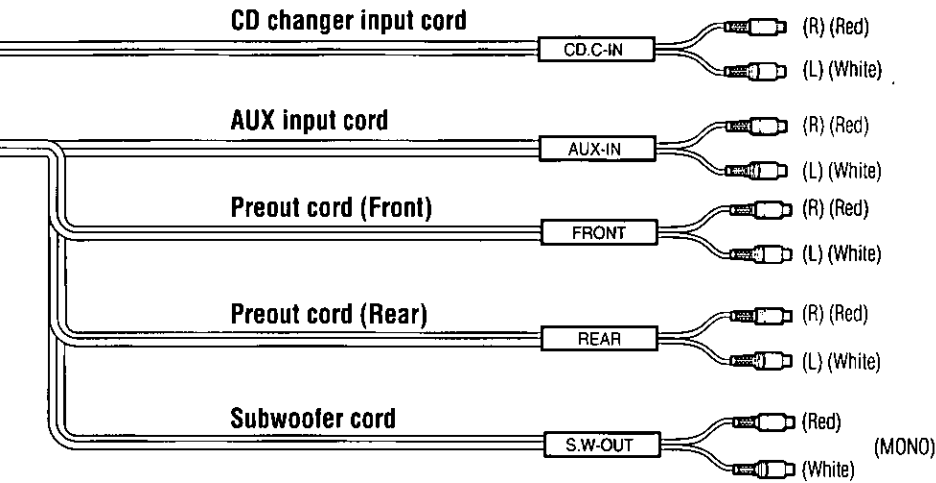

Electrical Connections (Continued)

□ Upgrading the System Only for GQ-DF301U

Example Combination

- CD changer (CX-DP88U)
- Stereo power amplifier

Note:

- For wiring, carefully read the operating instructions for the devices connected.

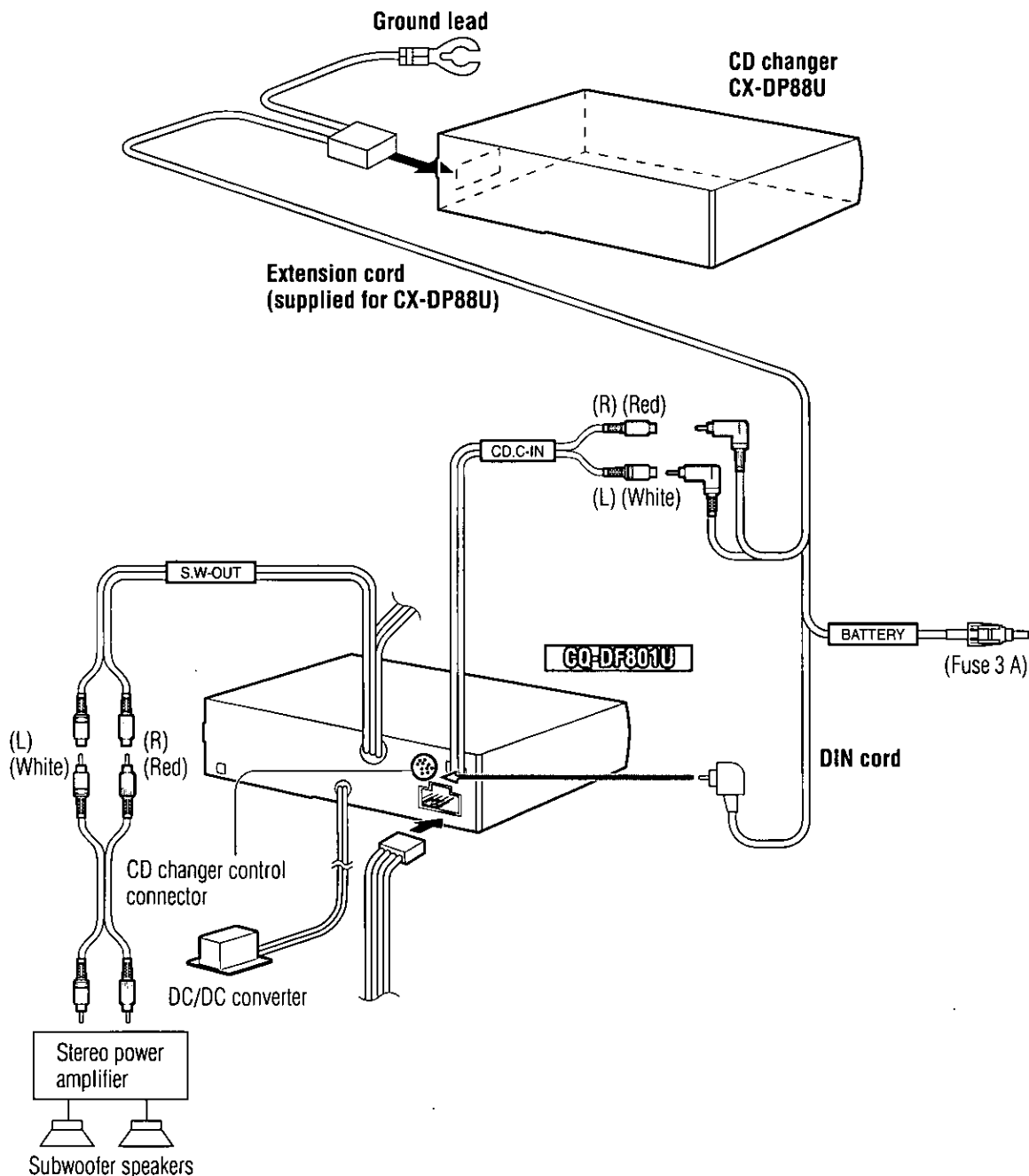

❑ **Upgrading the System**

Only for CQ-DFX701/DF601U

Example Combination

- CD changer (CX-DP88U)
- Stereo power amplifier

Note:

- For wiring, carefully read the operating instructions for the devices connected.

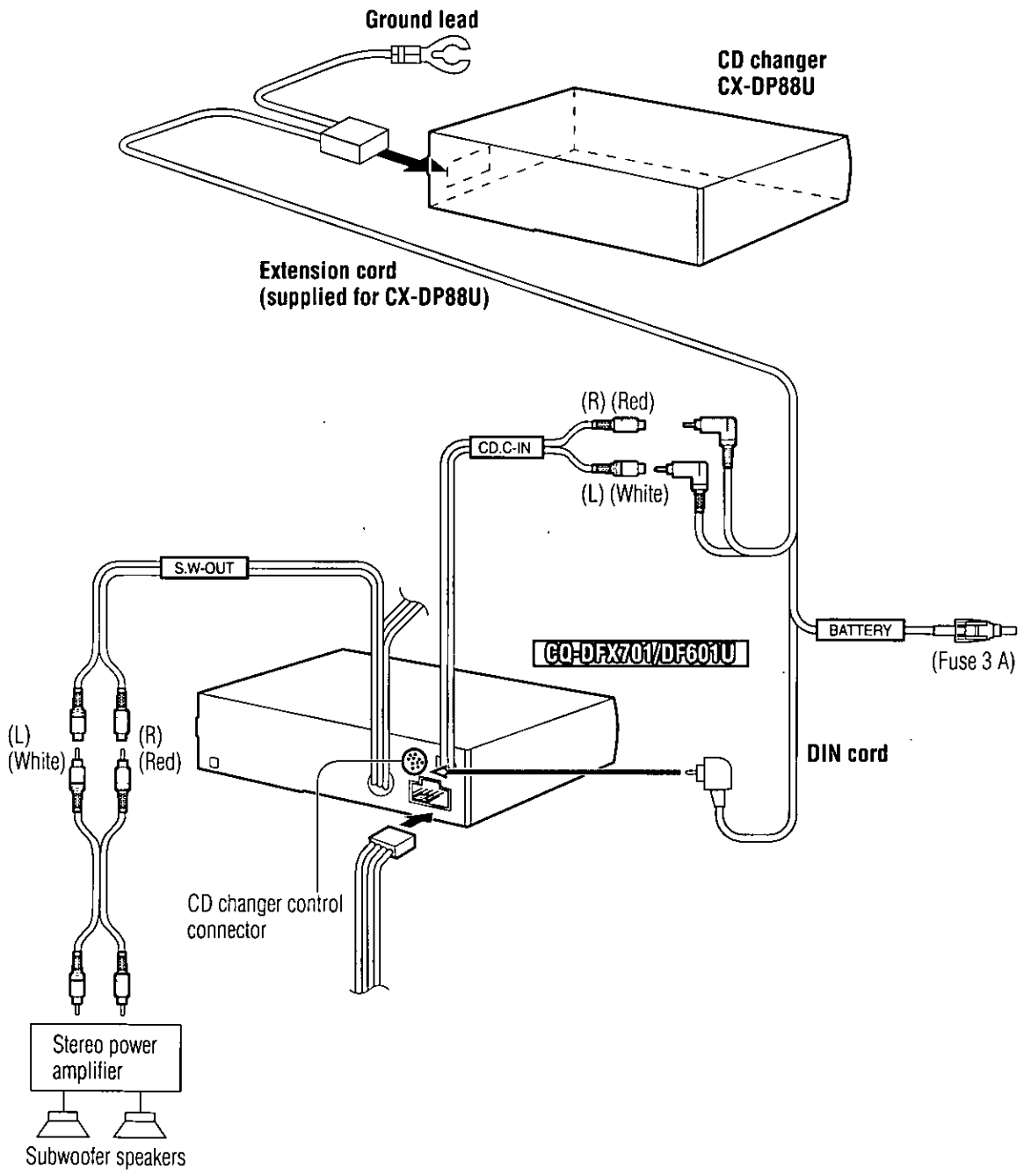

CQ-DF801/DFX701/DF601U

Troubleshooting

Preliminary Steps

Check and take steps as described in the tables below.

If You Suspect Something Wrong

Immediately switch power off.

Disconnect the power connector and check that there is neither smoke nor heat from the unit before asking for repairs. Never try to repair the unit yourself because it is dangerous to do so.

Cautions:

- Do not use the unit if it malfunctions or is something wrong.
- Do not use the unit in abnormal condition, for example, without sound, or with smoke or foul smell, can cause ignition or electric shock. Immediately stop using it and call the store where you purchased it.

Troubleshooting Tips

Common

Trouble	Cause/Step
No power.	Car's engine switch is not on. ⇒ Turn your car's ignition switch to ACC or ON.
	Cables are not correctly connected. ⇒ Connect cables correctly.
	Battery cable is not correctly connected. ⇒ Connect the battery cable to the terminal that is always live.
	Accessory cable is not correctly connected. ⇒ Connect the accessory cable to your car's ACC source.
	Grounding wire is not correctly connected. ⇒ Connect the grounding wire to a metal part of the car.
	Fuse is burnt. ⇒ Call the store where you purchased the unit, or your nearest service station (see the attached sheet) and ask for fuse replacement.
No sound.	Mute is set to ON. ⇒ Set it to OFF.
	Cables are not correctly connected. ⇒ Connect cables correctly.
Only sound, no display.	Condensation (dew) ⇒ Wait for a while before use.
	The display shows "display and light off". ⇒ Press [DISP] to change the display.
Noise.	A mobile phone is used near the unit. ⇒ Keep the mobile phone away from the unit.
	Demonstration mode is ON. ⇒ Press [DISP] to cancel demonstration mode.
<ul style="list-style-type: none"> • Buttons unusable. • Audio sound is not matched on the mode display. 	

☐ Radio

Trouble	Cause/Step
Much noise in FM stereo and monaural broadcasts.	Station is too far, or signals are too weak. ⇒ Select other stations of higher signal level.
	The radio antenna is not extended enough. ⇒ Set the radio antenna enough.
Preset station is reset.	Battery cable is not correctly connected. ⇒ Connect the battery cable to the terminal that is always live.

☐ CD

Trouble	Cause/Step
CD is in the CD compartment but no sound is made, or CD is ejected automatically.	CD is upside down. ⇒ Place CD in the correct direction, and the label side up.
	CD is dirty. ⇒ Clean CD, referring to the section on "Notes on CD".
	3" (8 cm) disc is ejected automatically.
CD sound skips, tone quality is low.	CD is dirty. ⇒ Clean CD, referring to the section on "Notes on CD".
Sound skips due to vibration.	Mounting angle is over 30°. ⇒ Adjust mounting angle to less than 30°.
	Instable mounting. ⇒ Mount the unit securely with the mounting parts, referring to the section on installation.
CD is not ejected.	<ul style="list-style-type: none"> ● CD is defective. ● Mechanical trouble. ⇒ Press [OPEN] to open the panel and press [▲] (EJECT). If normal operation is not restored yet, call the store where you purchased the unit or the nearest service station to ask for repairs.

☐ Sound Setting

Trouble	Cause/Step
No sound from left, right, front or rear speakers.	Left and right balance, or front and rear balance is off on one side. ⇒ Adjust BAL/FAD mode as appropriate.
	Cables are not correctly connected. ⇒ Connect the cables correctly.
Left and right sounds are reversed in stereo listening.	The right speaker wire is connected to the left speaker and the left speaker wire to the right speaker. ⇒ Connect the speaker wires to the correct ones.





Troubleshooting (Continued)

Remote Control

Trouble	Cause/Step
Buttons are invalid for operation	Battery poles (+) (-) are reversed ⇒ Insert the battery correctly
	Wrong the battery ⇒ Check the battery
	The battery has run down ⇒ Replace the battery
	Remote control is in the wrong direction ⇒ Direct the remote control at sensor (REMOTE) on the panel

Error Display Messages

CD

Display	Cause/Step
  ↓ After 5 seconds  ↓ After 5 seconds POWER OFF	<ul style="list-style-type: none"> • Disc is dirty, or is upside down • Disc has scars ⇒ Press [OPEN] to open the front panel and press [▲] (EJECT) <ul style="list-style-type: none"> • Check disc • Load the disc again
 ↓ After 5 seconds  ↓ After 5 seconds POWER OFF	No operation by some cause ⇒ Press [OPEN] to open the front panel and press [▲] (EJECT) <ul style="list-style-type: none"> • Check disc • Load the disc again

□ CD Changer

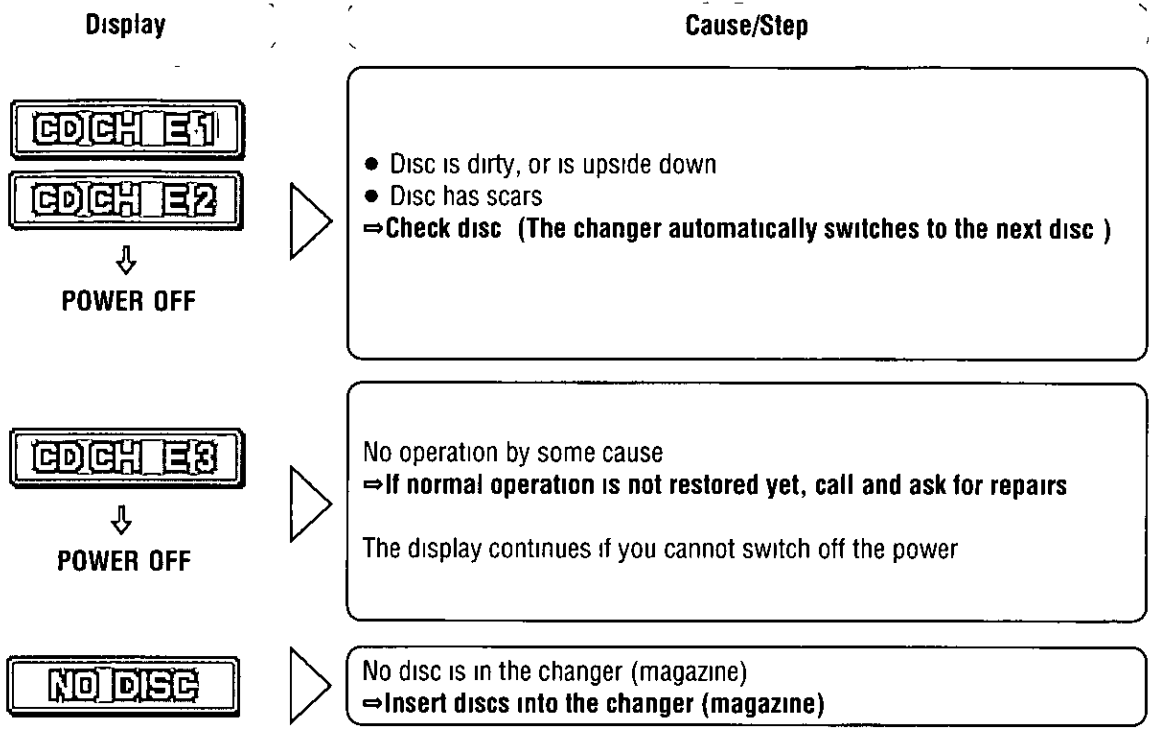

Note

- For details, refer to operating instructions for the changer used

Maintenance

Your product is designed and manufactured to ensure a minimum of maintenance. Use a soft cloth for routine exterior cleaning. Never use benzine, thinner or other solvents.

Product Servicing

If the suggestions in the charts do not solve the problem, we recommend that you take it to your nearest authorized Panasonic Servicenter. The product should be serviced only by a qualified technician.

Replacing the Fuse

Use fuses of the same specified rating (15 A). Using different substitutes or fuses with higher ratings, or connecting the unit directly without a fuse, could cause fire or damage to the stereo unit.

If the replacement fuse fails, contact your nearest Panasonic Servicenter for service

Maintenance

Care of the Unit

☐ Cleaning this Unit

Use a dry, soft cloth to wipe.

☐ Caution on Cleaning

Never use solvents such as benzine, thinner as they may mar the surface of the unit.

Notes on CD

ONLY USE DISCS CARRYING THE LABEL



How to hold the CD

- Do not touch the underside of the disc.
- Do not make scratches on the discs.
- Do not bend disc.
- When not in use, keep CD in the case.

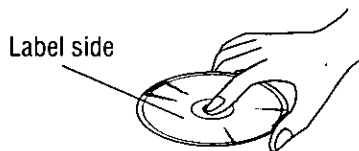

Do not use irregular shaped CDs.

Do not leave discs on the following places:

- Direct sunlight
- Near car heaters
- Dirty, dusty and damp areas
- Seats and dashboards

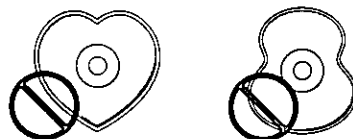

Do not use irregular shaped CDs.

<Right>

<Wrong>



Disc cleaning

Use a dry, soft cloth to wipe from the center outward.

Caution on new discs

A new disc may have rough edges on its inner and outer perimeter. These may cause malfunction. Remove the rough edges using a pencil, etc.

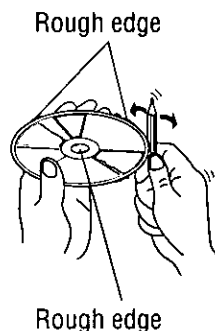

Specifications

□ General

Power supply:	12 V DC (11 V–16 V), test voltage 14.4 V, negative ground
Current consumption:	Less than 2.2 A (CD play mode; 0.5 W×4 channels)
Maximum power output:	60 W×4 channels at 1 kHz, Volume control maximum (CQ-DF801U) 50 W×4 channels at 1 kHz, Volume control maximum (CQ-DFX701/DF601U)
Tone adjustment range:	
Bass:	±12 dB at 100 Hz
Treble:	±12 dB at 10 kHz
Suitable speaker impedance:	4–8 Ω
Pre-Amp output voltage:	5.0 V (CD play mode; 1 kHz, 0 dB) (CQ-DF801/DFX701U) 2.5 V (CD play mode; 1 kHz, 0 dB) (CQ-DF601U)
Subwoofer output voltage:	5.0 V (CQ-DF801/DFX701U) 2.5 V (CQ-DF601U)
Pre-Amp output impedance:	60 Ω (CQ-DF801/DFX701U) 200 Ω (CQ-DF601U)
Subwoofer output impedance:	60 Ω
Dimensions (W×H×D):	7"×1 ⁵ / ₁₆ "×5 ⁷ / ₈ " (178×50×150 mm)
Weight:	3 lbs. 15 oz (1.8 kg) (CQ-DF801U) 3 lbs. 8 oz (1.6 kg) (CQ-DFX701/DF601U)

□ FM Stereo Radio

Frequency range:	87.9 MHz–107.9 MHz
Usable sensitivity:	11.0 dBf. (1.25 μV, 75 Ω)
50 dB quieting sensitivity:	15.2 dBf. (1.6 μV, 75 Ω)
Frequency response:	30 Hz–15 kHz (±3 dB)
Alternate channel selectivity:	75 dB
Stereo separation:	35 dB (1 kHz)
Image response ratio:	75 dB
IF response ratio:	100 dB
Signal/noise ratio:	70 dB

□ AM Radio

Frequency range:	530 kHz–1 710 kHz
Usable sensitivity:	28 dB/μV (25 μV, S/N 20 dB)

□ CD Player

Sampling frequency:	8 times oversampling
DA converter:	MASH • 1 bit/4 DAC system
Error correction system:	Panasonic super decoding algorithm
Pick-up type:	Astigma 3-beam
Light source:	Semiconductor laser
Wave length:	780 nm
Frequency response:	20 Hz–20 kHz (±1 dB)
Signal/noise ratio:	96 dB
Total harmonic distortion:	0.01 % (1 kHz)
Wow and flutter:	Below measurable limits
Channel separation:	75 dB

Above specifications comply with EIA standards.

Note:

- Specifications and the design are subject to modification without notice due to improvements in technology.

Caractéristiques

“Affichage à matrice de points 3D” pour une expression colorée à points entiers

L'indication des options de fonctionnement sur l'affichage vous permet de sélectionner rapidement une fonction. Une grande variété d'actions et de commandes vous est également offerte.

Fonctions de commande audio

- S-HDB (ultra-haute définition des graves) (⇒ page 50)
- Commande de changeur CD (⇒ page 56)

Panneau avant amovible antivol

Vous pouvez retirer le panneau avant lorsque vous quittez votre véhicule. (⇒ page 69)

Avant de lire ce manuel d'utilisation

Vous pouvez commander cet appareil en appuyant sur les touches de l'appareil principal ou de la télécommande.

- Le présent manuel d'utilisation décrit les touches utilisées pour le fonctionnement comme suit.

Exemple: Appuyez sur [P. SET ^] ou [P. SET v]/[^] ou [v].



[touches sur l'appareil principal]/[télécommande]

- Certaines fonctions ne peuvent être activées que par la pression sur les touches de l'appareil principal ou de la télécommande.

Ces cas sont spécifiés dans le manuel d'utilisation.

Exemple: Appuyez sur **[D-M]** sur l'appareil principal pour sélectionner la station présintonisée.

Préparation de la télécommande

Installation de la pile

- 1 Retirez le porte-pile.
Tirez le porte-pile par la partie B en poussant la partie A dans le sens indiqué par la flèche.
- 2 Installez la pile sur le porte-pile.
Mettez la pile neuve en place en vous assurant que le signe (+) se trouve sur le dessus, tel qu'indiqué sur l'illustration.
- 3 Réinsérez le porte-pile.
Repoussez le porte-pile jusqu'à sa position d'origine.

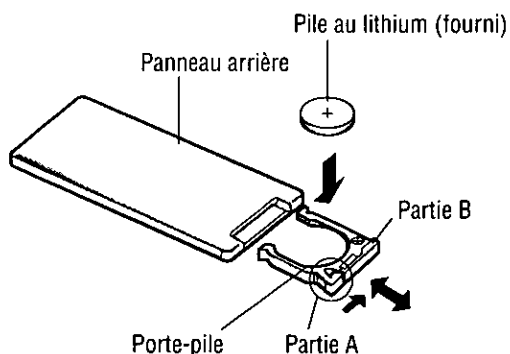

Remarques sur la pile

Remplacez la pile dès les premiers signes d'affaiblissement.

Données techniques:

- Type de pile: Pile au lithium Panasonic (CR2025) (fourni)
- Durée de vie: Environ 6 mois lors d'une utilisation normale (à température ambiante normale)

Précaution:

- Une utilisation inadéquate de la pile peut causer une surchauffe, une explosion ou une ignition d'allumage pouvant provoquer des blessures ou un incendie. Les fuites de la pile peuvent endommager l'appareil.
- Ne démontez pas la pile ni provoquer de court-circuit. Ne jetez pas la pile au feu.
- Afin de prévenir tout risque d'accident, conserver les piles hors de portée des enfants.
- Lors du rejet des piles, observer les règlements y afférents.

Orientez la télécommande vers le détecteur (REMOTE) sur l'unité principale.

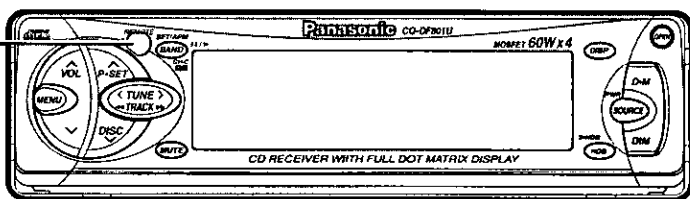

Généralités

1 Alimentation

Tournez la clé de contact jusqu'à ce que le voyant des accessoires s'allume.

MARCHE: Appuyez sur [SOURCE] (PWR).

ARRÊT: Appuyez de nouveau sur [SOURCE] (PWR) pendant plus d'une seconde.

- Une fois la clé de contact tournée à la position OFF, un message de sécurité s'affiche et l'alarme de retrait du panneau s'active pour vous rappeler de prendre le panneau.

[Lorsque S-LED est réglé sur ON (marche) ⇒ page 62]



Remarque:

- La première fois que l'appareil est mis sous tension, un message de démonstration apparaît sur l'affichage.

Pour annuler cet affichage, appuyez sur [DISP].

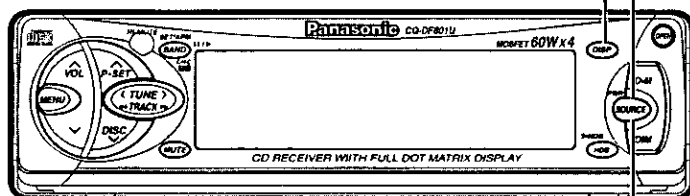

2 Source

Appuyez sur [SOURCE] pour changer la source.

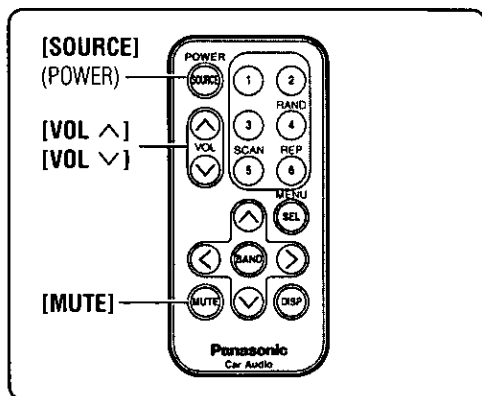
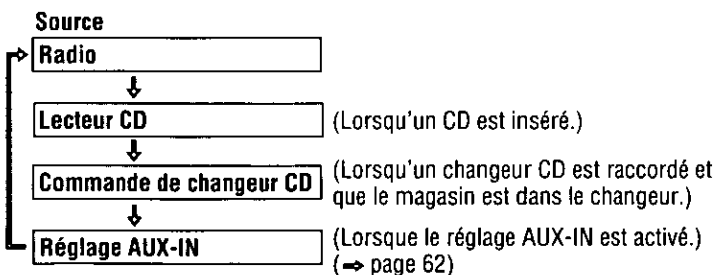

Volume

[^ VOL]: Haut

[v VOL]: Bas

VOLUME 20

Plage de réglage : 0 à 40

Remarque:

- Le niveau de son est sauvegardé en mémoire pour chaque source.
(Dans le cas de la radio, un réglage de volume pour la source AM, et un réglage de volume pour toutes les sources FM)

Ouvrir/Fermer le panneau avant

OUVRIER: Appuyez sur [OPEN] sur le panneau avant.
FERMER: Soulevez le panneau manuellement.

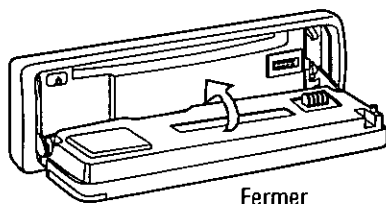

Fermer

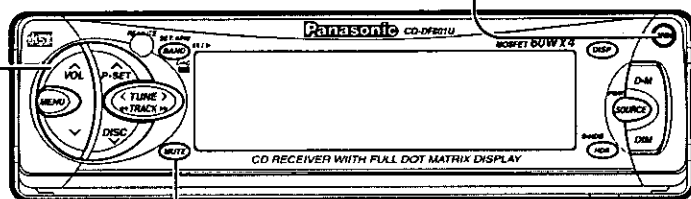

Silencieux/Atténuateur

ACTIVER: Appuyez sur [MUTE].

DÉSACTIVER: Appuyez de nouveau.

La plage de réduction du volume varie selon le réglage.

(= page 62)

MUTE

: Pas de son.

ATTENUATION

: Réduit le volume à 1/10.

Attention:

- Pour éviter d'endommager le panneau avant, ne l'appuyez pas vers le bas et ne placez pas d'objet dessus lorsqu'il est ouvert.
- Ne mettez pas le doigt ou la main dans le panneau avant.
- N'insérez pas de corps étranger dans le logement du disque.

Généralités (suite)

Ultra-haute définition des graves (S-HDB)

Particulièrement avec la musique rock, la réponse dans les graves est plus puissante

Appuyez sur [S-HDB] sur l'appareil principal pour activer l'écoute avec ultra-haute définition des graves

S-HDB OFF

Valeur par défaut

S-HDB BOOM

Les graves des haut-parleurs sont fortement accentués

S-HDB TIGHT

Les graves des haut-parleurs sont modérément accentués (Le son des extrêmes-graves est clair)

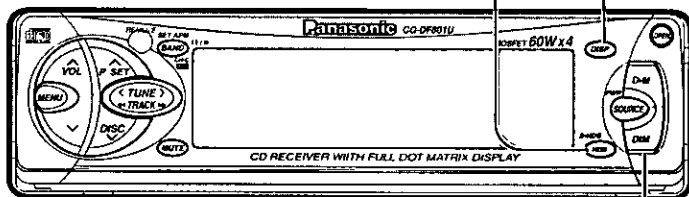

Remarque

- Lorsque S-HDB est active, l'indicateur (S-HDB BOOM ou TIGHT) apparaît sur l'affichage d'indicateur audio (⇒ page 51)

Gradateur (Plage de réglage de la luminosité de l'affichage)

Appuyez sur [DIM] sur l'appareil pour changer le niveau du gradateur

DIMMER 3

Lumineux
Valeur par défaut

DIMMER 2

Moyen

DIMMER 1

Sombre

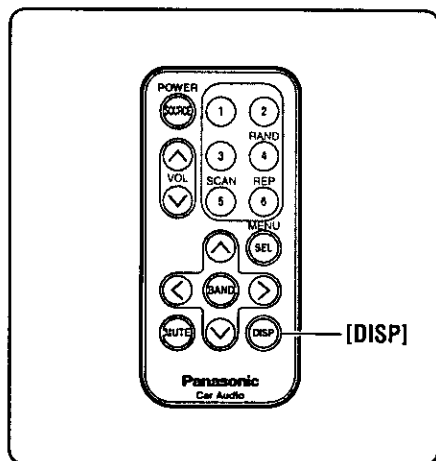

— Changement de l'affichage

Lorsque l'appareil est SOUS TENSION

Appuyez sur [DISP]



Mode d'affichage

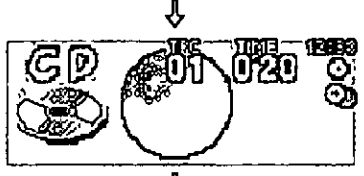

Affichage de mode et d'analyseur de spectre

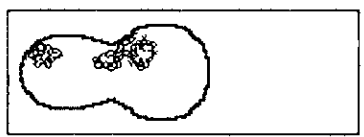

Affichage d'analyseur de spectre

Si vous appuyez sur une touche, l'affichage de mode et d'analyseur de spectre apparaît pendant 5 secondes

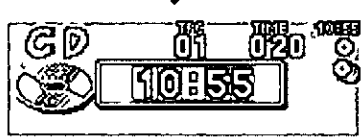

Affichage de mode et d'horloge



Affichage désactivé et lumière éteinte (si elle était allumée)

Si vous appuyez sur une touche, la lumière s'allume, le mode d'affichage apparaît pendant 5 secondes, puis la lumière s'éteint de nouveau

Maintenez enfoncée la touche [DISP] pendant plus de 2 secondes

- L'indicateur audio s'affiche et est alors activé pendant 15 secondes, puis l'affichage précédent est rétabli
- Lorsque l'indicateur s'allume, la fonction audio (S-HDB/SUB-W) est alors activée



Appuyez de nouveau sur [DISP] pour annuler

Lorsque l'appareil est HORS TENSION

Appuyez sur [DISP]

Affichage de l'horloge



Affichage désactivé et lumière éteinte

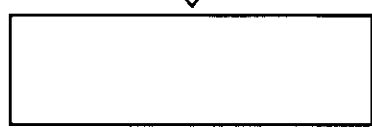

Remarques

• Le type d'analyseur de spectre se règle par une procédure séparée (⇒ page 60)

• **ADJUST** S'affiche avant le réglage de l'horloge (⇒ page 60)

Radio

① Mode radio
Appuyez sur [SOURCE] pour passer en mode radio.

② Bande
Appuyez sur [BAND] pour changer de bande.

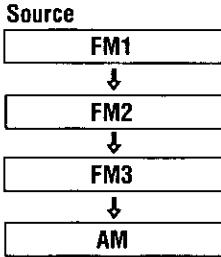

Affichage du mode radio

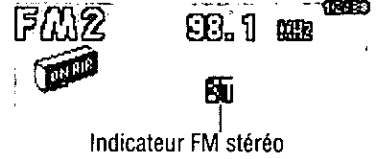

③ Syntonisation
[TUNE >]/[>]: Haut
[TUNE <]/[<]: Bas
Maintenez enfoncée la touche [TUNE >] ou [TUNE <]/[>] ou [<] pendant plus de 0,5 seconde, puis relâchez.
La recherche de station commence alors.

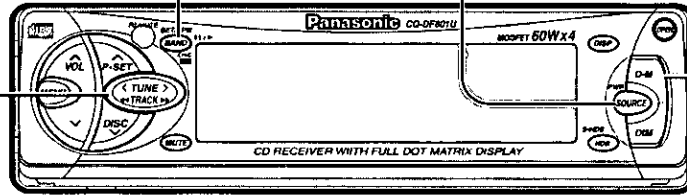

Mémoire directe

Votre station de radio préférée peut être mémorisée avec [D·M] sur l'appareil principal.

Valeur par défaut : FM 87,9 MHz

Mettre en mémoire

- 1 Sélectionnez une bande et une fréquence (étapes ①, ② et ③).
- 2 Maintenez enfoncée la touche [D·M] pendant plus de 2 secondes.
La fréquence clignote une fois puis est sauvegardée en mémoire.

Remarque:

- Après cette procédure, la nouvelle station remplace une des stations précédemment sauvegardées.

Rappel de la mémoire directe

Appuyez sur [D·M].

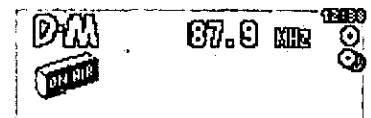

Appuyez de nouveau sur [D·M] pour annuler et retourner à la source précédente.

Remarque:

- Vous pouvez rappeler la mémoire directe lorsque l'appareil est hors tension.

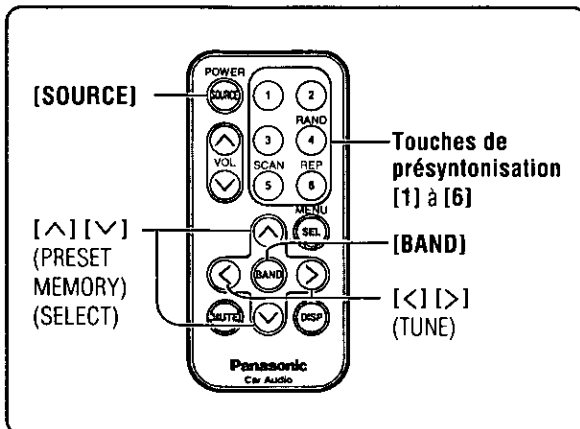

Sélection à une touche d'une station présintonisée

Jusqu'à 6 stations peuvent respectivement être sauvegardées dans les mémoires de station présintonisée FM1, FM2, FM3 et AM.

Présintonisation manuelle

Sauvegarder manuellement une station dans la mémoire de présintonisation

- 1 Sélectionnez une bande et une fréquence (étapes ①, ② et ③ de la page précédente).
- 2 Maintenez enfoncée la touche [P. SET ^] ou [P. SET √]/[^] ou [√] pendant plus de 2 secondes, jusqu'à ce que le numéro de présintonisation clignote.
- 3 Appuyez sur la touche [P. SET ^] ou [P. SET √]/[^] ou [√] pour sélectionner un numéro de présintonisation.
- 4 Maintenez enfoncée la touche [P. SET ^] ou [P. SET √]/[^] ou [√] pendant plus de 2 secondes pour mettre en mémoire.

- L'affichage clignote une fois, et une station captée est sauvegardée en



Numéro de présintonisation

Remarque:

- Le réglage de fréquence peut être effectué même après la sélection d'un numéro de présintonisation.

Saisie des numéros directement à partir de la télécommande

- 1 Sélectionnez une bande et une fréquence (étapes ①, ② et ③ de la page précédente).
- 2 Maintenez enfoncée une touche de [1] à [6] sur la télécommande pendant plus de 2 secondes pour mettre en mémoire.

Présintonisation automatique (APM)

Sauvegarder automatiquement les stations les mieux captées dans la mémoire de présintonisation

- 1 Sélectionnez une bande (étapes ① et ② de la page précédente). **Balayage:**

- 2 Maintenez enfoncée la touche [BAND] (APM) pendant plus de 2 secondes.

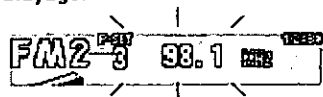

- Les 6 stations les mieux captées seront automatiquement sauvegardées en mémoire sous les numéros de présintonisation 1 à 6.
- Une fois réglées, les stations de présintonisation sont balayées dans l'ordre pendant 5 secondes chacune.
- Appuyez sur la touche [P. SET ^] ou [P. SET √]/[^] ou [√] pour sélectionner l'émission que vous désirez écouter. (Sur la télécommande, appuyez sur [1] à [6].)

Remarque:

- Après cette procédure, les nouvelles stations remplacent les stations précédemment sauvegardées.

Appel de station présintonisée

- 1 Sélectionnez une bande (étapes ① et ② de la page précédente).
- 2 Appuyez sur la touche [P. SET ^] ou [P. SET √]/[^] ou [√] pour sélectionner le numéro de présintonisation et syntoniser la station présintonisée.

Saisie des numéros directement à partir de la télécommande

Sur la télécommande, appuyez sur [1] à [6].

Lecteur CD

Insertion et lecture de disque

① Ouvrez le panneau avant.

Appuyez sur [OPEN] sur le panneau avant

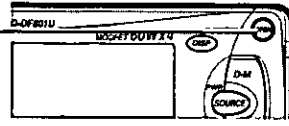

② Insérez le disque.

Fermez le panneau avant manuellement
La lecture commence alors automatiquement

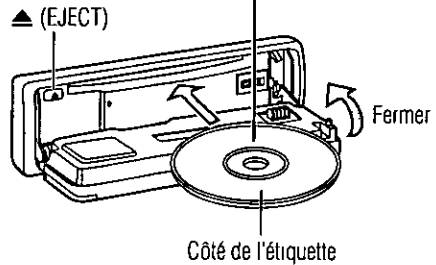

Quand un disque CD se trouve dans le lecteur

Appuyez sur [SOURCE] pour passer au mode de lecture de CD

Remarques

- N'insérez pas de disque lorsque cet indicateur est allumé
- L'insertion d'un CD lorsque l'appareil est hors tension le met sous tension
- L'éjection du CD lorsque l'appareil est en mode CD le met hors tension

Affichage du mode de lecteur CD

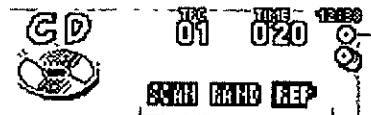

Réglage de lecture

- S'allume lorsque le disque est inséré
- Clignote pendant la lecture du disque

Arrêt et éjection de disque

Appuyez sur [▲] (EJECT) pour arrêter la lecture de CD et éjecter le disque

Écoute d'un CD

Pause

Appuyez sur [BAND] (II/▶) pendant la lecture de CD
Appuyez sur [BAND] (II/▶) de nouveau pour annuler



Mode de lecteur CD

Appuyez sur [SOURCE] pour passer en mode de lecteur CD et commencer la lecture

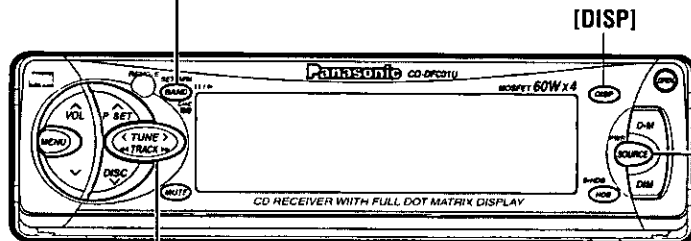

Sélection de plage

- [TRACK ▶▶]/[>] Plage suivante
- [TRACK ◀◀]/[<] Début de la plage courante
- Plage précédente (Appuyez deux fois)

Recherche de plage

- Maintenez la touche enfoncée
- [TRACK ▶▶]/[>] Avance accélérée
- [TRACK ◀◀]/[<] Recul accéléré
- Relâchez pour reprendre la lecture normale

Réglage de menu en mode de lecteur CD

- 1 Appuyez sur [MENU]/[SEL] (MENU) pendant la lecture de CD.
- 2 Appuyez sur [P. SET ^] ou [P. SET v]/[^] ou [v] pour sélectionner un sous-menu.
- 3 Appuyez sur [BAND] (SET) pour changer le réglage.

Affichage du menu de lecteur CD



Remarques:

- Les opérations autres que celles de réglage doivent être effectuées après le retour en mode d'affichage.
- L'affichage retourne au précédent si aucune opération n'est effectuée pendant 15 secondes après être passé en affichage de menu.
- Appuyez sur [DISP] pour retourner au mode normal.

Réglage de lecture

Lecture aléatoire	Sélectionner <input type="button" value="RAND"/>	<input type="checkbox"/> ON : Toutes les plages disponibles sont lues dans un ordre aléatoire. <input type="checkbox"/> OFF : Annuler
Lecture des débuts de plage	Sélectionner <input type="button" value="SCAN"/>	<input type="checkbox"/> ON : Les 10 premières secondes de chaque plage sont lues dans l'ordre. <input type="checkbox"/> OFF : Annuler
Lecture répétée	Sélectionner <input type="button" value="REP"/>	<input type="checkbox"/> ON : Répétition de la plage courante. <input type="checkbox"/> OFF : Annuler

Réglage direct à partir de la télécommande lorsque le menu n'est pas affiché:

Lecture aléatoire	Appuyez sur [4] (RAND). Appuyez de nouveau pour annuler.
Lecture des débuts de plage	Appuyez sur [5] (SCAN). Appuyez de nouveau pour annuler.
Lecture répétée	Appuyez sur [6] (REP). Appuyez de nouveau pour annuler.

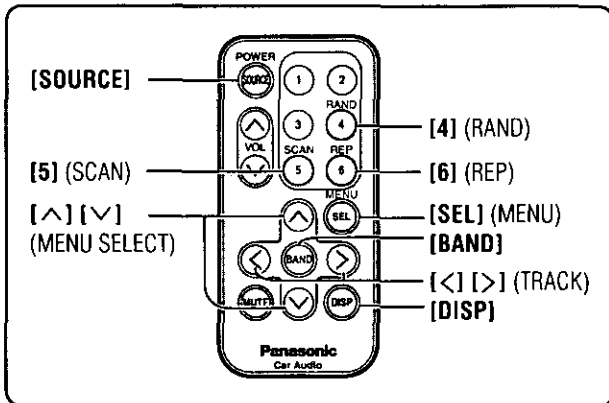

Attention:

- Seuls les CD de 12 cm (5 po) sont utilisables avec cet appareil.
- Pour éviter d'endommager le panneau avant, ne l'appuyez pas vers le bas et ne placez pas d'objet dessus lorsqu'il est ouvert.
- N'utilisez pas de CD de forme irrégulière (en forme de cœur, d'octogone, etc.).
- Ne mettez pas le doigt ou la main dans le panneau avant. N'insérez pas de corps étranger dans le logement du disque.

Changeur CD

Les fonctions de changeur CD sont conçues pour le changeur CD Panasonic en option.

Préparatifs:

- Raccordez le changeur CD et insérez un magasin (disque).

Remarques:

- L'insertion d'un magasin lorsque l'appareil est hors tension le met sous tension.
- L'éjection du magasin lorsque l'appareil est en mode de changeur CD le met hors tension.
- La pause ne fonctionne pas en mode de changeur CD.

1 Mode de changeur CD

Appuyez sur [SOURCE] pour passer en mode de changeur CD et commencer la lecture.

Remarque:

- **NO DISC** : Insérez un magasin avec des CD.

Affichage du mode de changeur CD

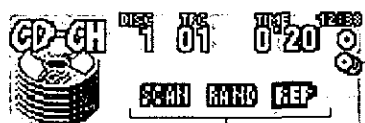

Réglage de lecture

- S'allume lorsque le changeur (magasin) est raccordé.
- Clignote pendant la lecture du disque.

2 Sélection de disque

[DISC ^]/[^]: Disque suivant.

[DISC v]/[v]: Disque précédent.

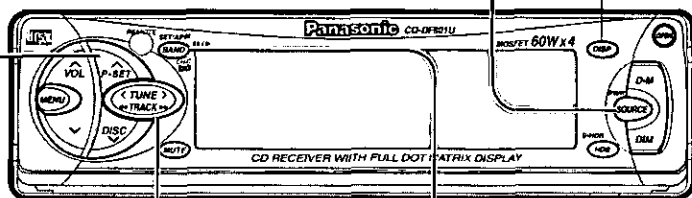

Sélection de plage

[TRACK ►►]/[>]: Plage suivante.

[TRACK ◄◄]/[<]: Début de la plage courante.

Plage précédente (Appuyez deux fois.)

Pour changer de changeur CD

Appuyez sur [BAND] (CH-C **1-2**) pour sélectionner le mode de changeur CD 1 ou 2.

CD-CH1: mode de changeur CD 1

CD-CH2: mode de changeur CD 2

Recherche de plage

Maintenir la touche enfoncée.

[TRACK ►►]/[>]: Avance accélérée

[TRACK ◄◄]/[<]: Recul accéléré

Relâchez pour reprendre la lecture normale.

Attention:

- N'utilisez pas de CD de forme irrégulière (en forme de cœur, d'octogone, etc.).

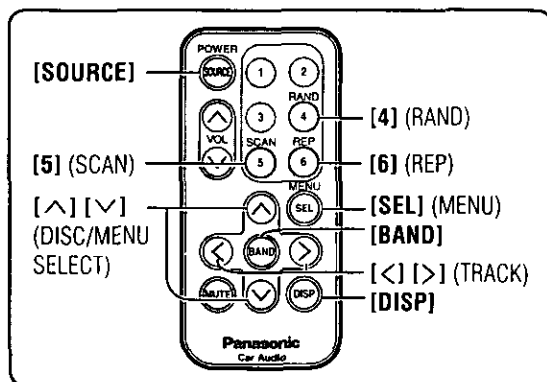

Réglage de menu en mode de changeur CD

- Appuyez sur [MENU]/[SEL] (MENU) pendant la lecture de changeur de CD.
- Appuyez sur [P. SET ^] ou [P. SET v]/[^] ou [v] pour sélectionner un sous-menu.
- Appuyez sur [BAND] (SET) pour changer le réglage.

Affichage du menu de changeur CD

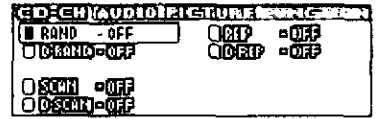

Remarques:

- Les opérations autres que celles de réglage doivent être effectuées après le retour en mode d'affichage.
- L'affichage retourne au précédent si aucune opération n'est effectuée pendant 15 secondes après être passé en affichage de menu.
- Appuyez sur [DISP] pour retourner au mode normal.

Réglage de lecture

Lecture aléatoire

Sélectionner

RAND

ON : Toutes les plages disponibles de tous les disques du magasin sont lues dans un ordre aléatoire.
 OFF : Annuler

Sélectionner

D-RAND

ON : Toutes les plages disponibles du disque en cours de lecture sont lues dans un ordre aléatoire.
 OFF : Annuler

Lecture des débuts de plage

Sélectionner

SCAN

ON : Les 10 premières secondes de chaque plage des disques sont lues dans l'ordre.
 OFF : Annuler

Sélectionner

D-SCAN

ON : Les 10 premières secondes de la première plage de tous les disques du magasin sont lues dans l'ordre.
 OFF : Annuler

Lecture répétée

Sélectionner

REP

ON : Répétition de la plage en cours de lecture
 OFF : Annuler

Sélectionner

D-REP

ON : Répétition du disque en cours de lecture
 OFF : Annuler

Réglage direct à partir de la télécommande lorsque le menu n'est pas affiché:

Lecture aléatoire

Appuyez sur [4] (RAND). Appuyez de nouveau pour annuler.

Lecture aléatoire de disque

Maintenez enfoncée [4] (RAND). Maintenez-la enfoncée de nouveau pour annuler.

Lecture des débuts de plage

Appuyez sur [5] (SCAN). Appuyez de nouveau pour annuler.

Lecture des débuts de disque

Maintenez enfoncée [5] (SCAN). Maintenez-la enfoncée de nouveau pour annuler.

Lecture répétée

Appuyez sur [6] (REP). Appuyez de nouveau pour annuler.

Lecture répétée de disque

Maintenez enfoncée [6] (REP). Maintenez-la enfoncée de nouveau pour annuler.

Réglages audio

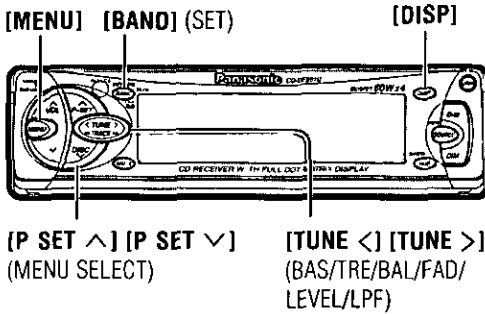

Affichage du menu audio

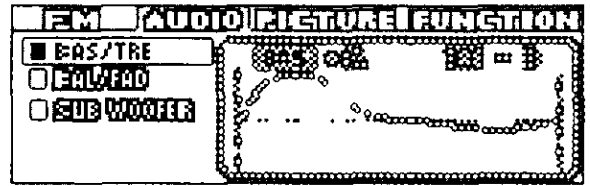

Graves et Aigus

Vous pouvez régler les sons graves et aigus
 Valeur par défaut BAS (Graves) 0 dB
 TRE (Aigus) 0 dB
 Plage de réglage -12 dB à +12 dB
 par pas de 3 dB

Balance et Équilibrage

Vous pouvez régler l'équilibre et la balance du son sur les haut-parleurs avant, arrière, droit et gauche
 Valeur par défaut BAL (Balance) Centre
 FAD (Équilibrage) Centre
 Plage de réglage 15 niveaux chacun

Niveau du haut-parleur d'extrêmes-graves

Lorsque le haut-parleur d'extrêmes-graves est activé, vous pouvez en modifier le niveau

Valeur par défaut 4
 Plage de réglage 0 (MUTE) à 8

Commande de fréquence de coupure

Le niveau de fréquence le plus bas peut être réglé pour convenir à votre haut-parleur d'extrêmes-graves et à l'acoustique de votre véhicule

Valeur par défaut 120 Hz
 Plage de réglage 120 Hz/80 Hz

1 Menu

Appuyez sur [MENU]/[SEL] (MENU) sur l'affichage du menu

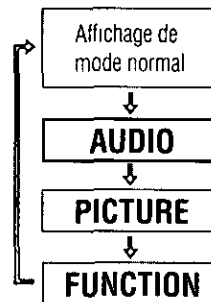

2 Sous-menu

Appuyez sur [P SET ^] ou [P SET v]/[^] ou [v] pour sélectionner

BAS/TRE

Appuyez sur [BAND] (SET) pour valider

Appuyez sur [P SET ^] ou [P SET v]/[^] ou [v] pour sélectionner

BAL/FAD

Appuyez sur [BAND] (SET) pour valider

Appuyez sur [P SET ^] ou [P SET v]/[^] ou [v] pour sélectionner

SUB WOOFER

Appuyez sur [BAND] (SET) pour valider

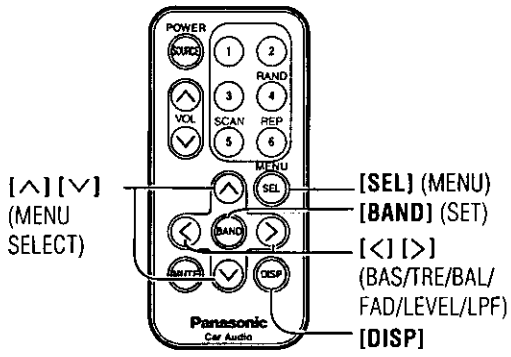

Remarques:

- Les opérations autres que celles de réglage doivent être effectuées après le retour en mode d'affichage.
- L'affichage retourne au précédent si aucune opération n'est effectuée pendant 15 secondes après être passé en affichage de menu.
- Appuyez sur [DISP] pour retourner au mode normal.

③ Réglage

Appuyez sur [TUNE >] ou [TUNE <|/>] ou [<] pour sélectionner BAS ou TRE.

BAS (graves)

[P. SET ^]/[^]: Augmente les graves.

[P. SET v]/[v]: Diminue les graves.

TRE (Aigus)

[P. SET ^]/[^]: Augmente les aigus.

[P. SET v]/[v]: Diminue les aigus.

Appuyez sur [BAND] (SET) pour valider.

BAL (balance)

[TUNE >|/>]: Plus élevé à droite.

[TUNE <|/<]: Plus élevé à gauche.

FAD (équilibrage)

[P. SET ^]/[^]: Plus élevé en avant.

[P. SET v]/[v]: Plus élevé en arrière.

Appuyez sur [BAND] (SET) pour valider.

Appuyez sur [P. SET ^] ou [P. SET v]/[^] ou [v] pour sélectionner LEVEL ou LPF.

LEVEL

[TUNE >|/>]: Augmente le niveau.

[TUNE <|/<]: Diminue le niveau.

Appuyez sur [BAND] (SET) pour valider.

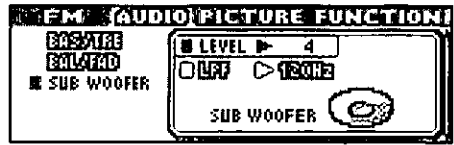

LPF

Appuyez sur [TUNE >] ou [TUNE <|/>] ou [<] pour sélectionner 120 Hz ou 80 Hz.

Appuyez sur [BAND] (SET) pour valider.

Remarque:

- Lorsque le niveau du subwoofer est réglé sur 0, l'indicateur (SUB-W) n'apparaît pas sur l'affichage d'indicateur audio. (→ page 51)

Réglages d'image (Affichage)

FRANÇAIS
15

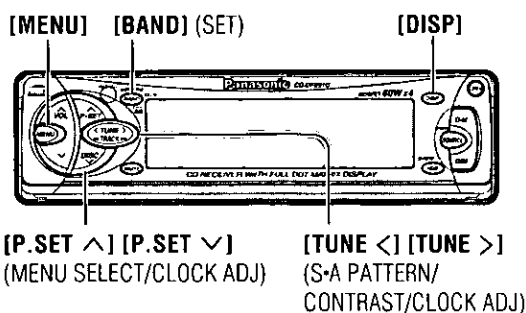

Affichage du menu d'affichage



① Menu

② Sous-menu

Type d'affichage d'analyseur de spectre (S-A)

Valeur par défaut: Type A
Variantes: 6 choix

Contraste

Vous permet de régler les contrastes de l'affichage pour mieux le voir.

Valeur par défaut: Niveau 3
Plage de réglage: Niveau 1 à niveau 5

Horloge en mode d'affichage

Valeur par défaut: ON (activé)
("--:--" apparaît avant le réglage de l'horloge.)

Réglage de l'horloge

(Cycle de 12 heures)
Valeur par défaut: Non réglé.

Appuyez sur [MENU]/[SEL] (MENU) pour sélectionner "PICTURE" sur l'affichage du menu.

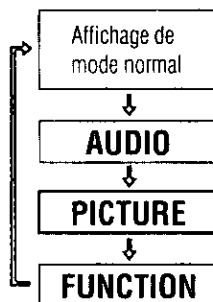

Appuyez sur [P. SET ^] ou [P. SET v]/[<] ou [v] pour sélectionner

S-A PATTERN

Appuyez sur [BAND] (SET) pour valider.

Appuyez sur [P. SET ^] ou [P. SET v]/[<] ou [v] pour sélectionner

CONTRAST

Appuyez sur [BAND] (SET) pour valider.

Appuyez sur [P. SET ^] ou [P. SET v]/[<] ou [v] pour sélectionner

CLOCK-OFF

CLOCK-ON

Appuyez sur [P. SET ^] ou [P. SET v]/[<] ou [v] pour sélectionner

CLOCK ADJ

Appuyez sur [BAND] (SET) pour valider.

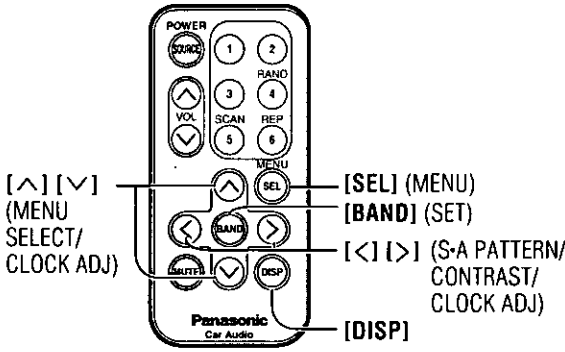

Remarques:

- Les opérations autres que celles de réglage doivent être effectuées après le retour en mode d'affichage.
- L'affichage retourne au précédent si aucune opération n'est effectuée pendant 15 secondes après être passé en affichage de menu.
- Appuyez sur [DISP] pour retourner au mode normal.

③ Réglage

Appuyez sur [TUNE >] ou [TUNE <|/>] ou [<] pour sélectionner le type.

- | | |
|---|--|
| A : L'affichage montre un cube qui se modifie continuellement | D : L'affichage montre un oiseau qui bat des ailes |
| B : L'affichage montre un globe qui se modifie continuellement | E : L'affichage montre l'image d'un circuit |
| C : L'affichage montre un motif de fleur ou de poupée | STD : Affichage normal de l'analyseur de spectre (9 bandes) |

Appuyez sur [BAND] (SET) pour valider.

Remarque:

- Changez l'affichage pour voir l'affichage d'analyseur de spectre. (⇒ page 51)

[TUNE >|/>]: niveau haut

[TUNE <|/<]: niveau bas

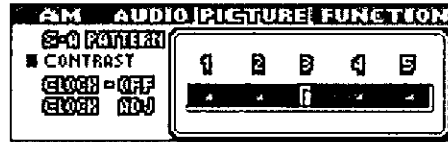

Appuyez sur [BAND] (SET) pour valider.

Appuyez sur [BAND] (SET) pour sélectionner

Affichage de l'horloge

- **ON** : Affichage de l'horloge ON (activé)
- **OFF** : Affichage de l'horloge OFF (désactivé)

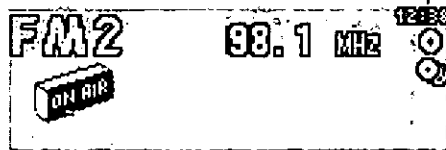

Commutation Heure/Minute

[TUNE <|/<]: L'affichage de l'heure se met en surbrillance.

[TUNE >|/>]: L'affichage des minutes se met en surbrillance.

Réglage Heure/Minute

[P. SET ^] / [^]: Fait avancer heure/minute.

[P. SET v] / [v]: Fait reculer heure/minute.

Appuyez sur [BAND] (SET) pour valider.

Réglages d'utilisateur

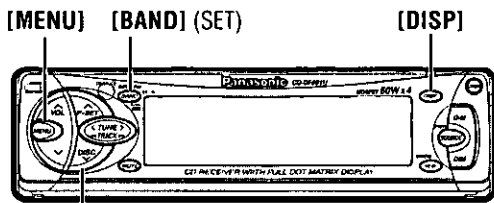

[P.SET ^] [P.SET v]
(MENU SELECT)

Affichage du menu de fonction



① Menu

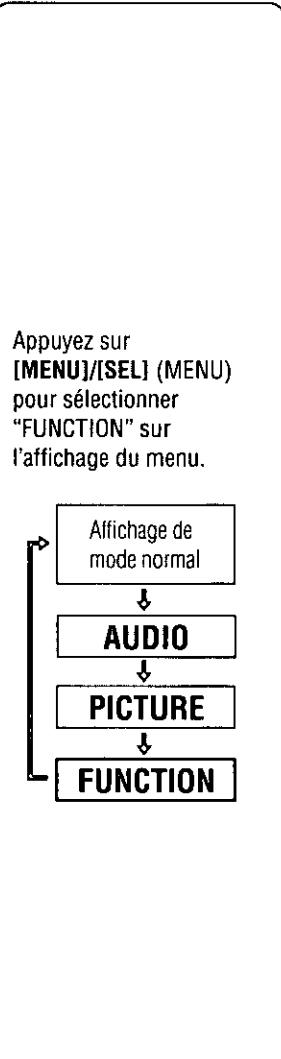

② Sous-menu

Appuyez sur [P. SET ^] ou [P. SET v]/[^] ou [v] pour sélectionner

MUTE KEY

Appuyez sur [P. SET ^] ou [P. SET v]/[^] ou [v] pour sélectionner

AUX-IN

Appuyez sur [P. SET ^] ou [P. SET v]/[^] ou [v] pour sélectionner

S-LED

Silencieux/Atténuateur

Vous pouvez sélectionner le niveau de réduction du volume lorsque vous appuyez sur [MUTE].

Valeur par défaut: MUTE (silencieux)

Exclusion d'AUX-IN de la sélection de source

Valeur par défaut: ON (activé)

Fonction de sécurité

Valeur par défaut: ON (activé)

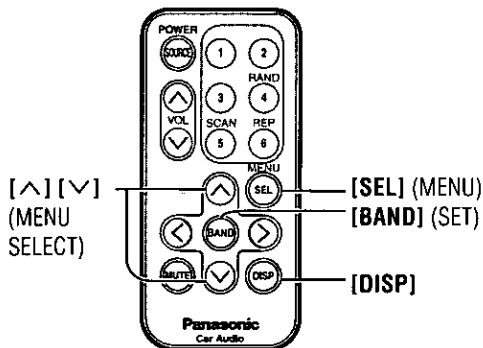

Remarques:

- Les opérations autres que celles de réglage doivent être effectuées après le retour en mode d'affichage.
- L'affichage retourne au précédent si aucune opération n'est effectuée pendant 15 secondes après être passé en affichage de menu.
- Appuyez sur **[DISP]** pour retourner au mode normal.

③ Réglage

Appuyez sur **[BAND]** (SET) pour commuter entre MUTE (silencieux) et ATT (atténuateur).

MUTE : Pas de son.

ATT : Diminue le volume à 1/10.

Appuyez sur **[BAND]** (SET) pour activer la fonction ou la désactiver.

ON : L'entrée externe (AUX-IN) peut être sélectionnée comme source.

OFF : L'entrée externe (AUX-IN) ne peut pas être sélectionnée comme source.

Avec AUX-IN réglé sur OFF (désactivé), AUX-IN ne sera pas sélectionné lorsque vous appuierez sur **[SOURCE]**.
(⇒ page 48)

Appuyez sur **[BAND]** (SET) pour activer la fonction ou la désactiver.

ON : Fonction de sécurité activée.

OFF : Fonction de sécurité non activée.

Fonction de sécurité

Lorsque la clé de contact est tournée à la position OFF.

- Le message de sécurité est activé.
- L'alarme de retrait du panneau amovible est activée.

Lorsque le panneau avant amovible est retiré.

- Le voyant du système de sécurité clignote. (⇒ page 69)

Affichage du message de sécurité

PLEASE REMOVE PANEL

Guide d'installation











MISE EN GARDE

Les informations relatives à l'installation sont prévues uniquement pour des techniciens qualifiés. Elles ne contiennent pas de mises en garde ou d'avis quant aux dangers potentiels pouvant être encourus lors de l'installation de cet appareil.

Toute tentative d'installation de cet appareil dans un véhicule motorisé par une personne sans qualification peut causer des dommages au système électrique et des blessures corporelles graves ou mortelles.

☐ Quincaillerie pour l'installation

N°	Description	Schéma	Qté
①	Collier de montage		1
②	Écrou hexagonal (5 mmφ)		1
③	Plaque de fixation arrière		1
④	Vis taraudeuse (5 mmφ × 16 mm)		1
⑤	Boulon d'assemblage (5 mmφ)		1
⑥	Connecteur d'alimentation		1
⑦	Étui de rangement du panneau avant amovible		1
⑧	Plaque de garniture		1

Précaution:

- Cet appareil ne peut fonctionner que sur une batterie de 12 V c.c. avec négatif à la masse. Afin de prévenir tout risque de dommage, ne tentez pas de l'utiliser avec une autre source d'alimentation.

Avant de procéder à l'installation, vérifiez le contenu de l'emballage.

- **Carte de garantie...** Veuillez la remplir sans tarder.
- **Liste des centres de service Panasonic agréés...** Conservez cette liste pour consultation ultérieure si l'appareil doit être réparé.
- **Quincaillerie pour l'installation...** Nécessaire pour l'installation dans le tableau de bord.

☐ Outils requis

Un tournevis, une pile AA de 1,5 V et les accessoires suivants:

- Vérificateur de continuité 12 V c.c.
- Ruban d'électricien
- Pincettes à sectionner



☐ Généralités

Cet appareil doit être installé par un technicien qualifié. Toutefois, si vous prévoyez l'installer vous-même, la première étape consistera au choix de l'emplacement. Les instructions données dans ce manuel expliqueront les étapes suivantes.

(Voir la "MISE EN GARDE" ci-dessus.)

- Identifiez et étiquetez les fils du véhicule.
- Raccordez les fils du véhicule à ceux du connecteur d'alimentation.
- Installez l'appareil dans le tableau de bord.
- Vérifiez le fonctionnement de l'appareil.

En cas de difficulté, n'hésitez pas à consulter un installateur professionnel.

☐ Dégagement requis dans le tableau de bord

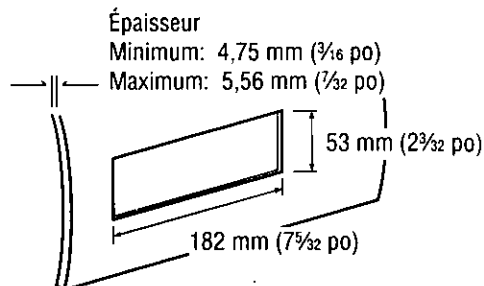

☐ Identifiez tous les fils et câbles

La première étape consiste à identifier tous les fils du véhicule nécessaires au raccordement de l'appareil.

Après avoir identifié chacun des fils en cause, nous vous suggérons de les étiqueter à l'aide de ruban-cache et d'un marqueur indélébile. Cela évitera tout risque de confusion lors des raccordements par la suite.

Remarque:

- Ne raccordez pas le connecteur d'alimentation à l'appareil avant d'avoir effectué tous les raccordements. S'il n'y a pas de capuchons de plastique sur les fils de raccordement stéréo, isolez tous les fils exposés avec du ruban d'électricien jusqu'à ce que vous soyez prêt pour les utiliser. Identifiez les fils dans l'ordre suivant.

Câble d'alimentation

Si une radio est déjà en place ou si le câblage à cet effet est déjà installé:

Coupez les fils du connecteur un à la fois (en prenant soin de laisser les fils les plus longs possible) de manière à permettre le raccordement individuel des fils.

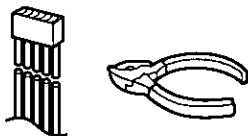

Mettez la clé de contact du véhicule à la position "ACC", puis reliez un des fils du vérificateur de continuité au cadre de l'automobile.

Reliez l'autre fil du vérificateur de continuité à chacun des fils exposés du connecteur sectionné. Touchez un fil à la fois jusqu'à ce que le fil faisant allumer l'ampoule du vérificateur ait été repéré.

Ensuite, mettez la clé de contact à la position "OFF" puis à la position "ON". Si l'ampoule s'éteint et se rallume, le fil identifié est le fil d'alimentation du véhicule.

Si le câblage pour l'installation d'une radio n'est pas déjà en place:

Ouvrez le couvercle du bloc-fusibles et trouvez le réceptacle du fusible de la radio (RADIO), des accessoires (ACC) ou du contact (IGN).

Fil de la batterie

Si l'appareil est doté d'un fil jaune, il sera nécessaire de repérer le câble de la batterie; sinon, omettez cette étape. (Le fil jaune de la batterie assure l'alimentation continue du circuit de l'horloge, de la mémoire, etc.)

Si une radio ou son câblage est déjà en place:

Mettez la clé de contact à la position "OFF" et assurez-vous que les phares sont éteints. Repérez le fil de la batterie. Pour ce faire, reliez un fil du vérificateur de continuité au cadre du véhicule et vérifiez les autres fils exposés du connecteur sectionné au moyen de l'autre fil du vérificateur.

En l'absence de câblage pour l'installation d'une radio: Enlevez le couvercle du bloc-fusibles et repérez le réceptacle du fusible de la batterie, généralement indiqué par BAT.

Haut-parleurs

Identifiez les fils de haut-parleur. Il y en a deux par haut-parleur; ils sont généralement identifiés par un code de couleur.

Pour faciliter l'identification des fils de haut-parleur et leur haut-parleur respectif, vérifiez-les avec une pile AA de 1,5 V de la manière suivante.

Tenez un fil contre l'un des pôles de la pile et touchez l'autre pôle avec un autre fil. S'il s'agit d'un fil de haut-parleur, un son mécanique est entendu à travers un haut-parleur.

Sinon, poursuivez l'essai avec d'autres fils jusqu'à ce que les fils de haut-parleurs aient été identifiés. Au moment de leur étiquetage, indiquez à quel haut-parleur ils doivent être raccordés.

Moteur de l'antenne

Si le véhicule est doté d'une antenne électrique, identifiez le fil du moteur de l'antenne en reliant un fil du vérificateur de continuité au fil de la batterie et en touchant un à un les fils exposés du connecteur sectionné. Le fil recherché est celui qui fait tourner le moteur de l'antenne (un bruit de rotation sera audible).

Fil d'antenne

Le fil de l'antenne est un fil noir épais avec un capuchon métallique à son extrémité.

☐ Raccordez tous les fils

Après avoir identifié tous les câblages et fils, il est possible d'effectuer les raccordements. Le schéma de câblage (⇒ pages 70–73) représente les raccordements corrects et le code couleur des fils.

Il est fortement recommandé de vérifier le fonctionnement de l'appareil avant de procéder à l'installation finale. Il est possible de mettre l'appareil sur le plancher du véhicule pour faire des raccordements provisoires et de vérifier le fonctionnement de l'appareil. Recouvrez tous les fils exposés avec du ruban d'électricien.

Important:

- Raccordez le fil d'alimentation rouge en dernier lieu seulement, après avoir fait tous les autres raccordements et isolé tous les fils.

Conducteur à la masse

Raccordez le conducteur à la masse noir du connecteur d'alimentation au cadre métallique du véhicule.

Guide d'installation (suite)

Haut-parleurs

Raccordez les fils des haut-parleurs. Pour le raccordement, consultez le schéma de câblage (⇒ pages 70–73). Respectez rigoureusement les indications du schéma pour ne pas risquer d'endommager les haut-parleurs et l'appareil.

Les haut-parleurs doivent avoir une puissance admissible minimale de 60 W (pour CQ-DFX701/DF601U: 50 W). Si un amplificateur externe est utilisé, assurez-vous que la puissance admissible nominale des haut-parleurs correspond à la puissance maximale de l'ampli, afin de ne pas endommager les haut-parleurs.

L'impédance des haut-parleurs doit être de 4 à 8 Ω, ce qui est le niveau standard. L'utilisation de haut-parleurs d'une impédance plus faible ou plus élevée affectera la qualité du rendu sonore et risque d'endommager tant l'appareil que les haut-parleurs eux-mêmes.

Moteur de l'antenne

Reliez le fil du moteur de l'antenne du véhicule au fil d'amenée bleu foncé du relais.

Batterie

Raccordez le fil de batterie jaune du véhicule au fil approprié de la radio ou au réceptacle du fusible de la batterie du bloc-fusibles.

Antenne

Raccordez l'antenne en branchant le fil d'antenne dans le réceptacle de l'antenne.

Équipement auxiliaire

Raccordez tout appareil auxiliaire, tel qu'un ampli, conformément aux instructions fournies avec l'appareil. Bien éloignez d'au moins 30 cm (12 po) les fils de haut-parleur/ampli de l'antenne et du fil/rallonge d'antenne. Reportez-vous au manuel d'utilisation et d'installation afférent à l'appareil installé.

Alimentation

Raccordez le fil d'alimentation rouge au fil de radio ou au porte-fusibles approprié du bloc-fusibles.

Si l'appareil fonctionne normalement avec tous les raccordements ainsi effectués, débranchez les fils et procédez à l'installation finale.

Installation finale

Raccordement des fils

Raccordez tous les fils en prenant soin qu'ils soient tous bien isolés et solidement raccordés. Enroulez toute longueur excessive de fil et fixez-la en place avec une bande adhésive. Installez l'appareil dans son collier de montage.

Félicitations! Après avoir effectué quelques vérifications finales, vous serez prêt à utiliser votre nouvel appareil stéréophonique d'automobile.

Vérifications finales

1. Assurez-vous que tous les fils sont bien raccordés et isolés.
2. Assurez-vous que l'appareil est solidement en place dans son collier de montage.
3. Faites démarrer la voiture et vérifiez le fonctionnement de l'appareil.

En cas de difficulté, consultez un installateur professionnel.

Préparation

- Pour vous protéger contre les blessures, nous vous recommandons vivement de porter des gants.
- Lorsque vous pliez les languettes de fixation du collier de montage avec un tournevis, veillez à ne pas vous blesser les mains et les doigts.

- Déconnectez le câble à la borne négative ⊖ de la batterie (voir Précaution ci-dessous).
- L'appareil doit être installé en position horizontale avec son extrémité avant inclinée vers le haut à un angle commode, mais ne dépassant pas 30°.

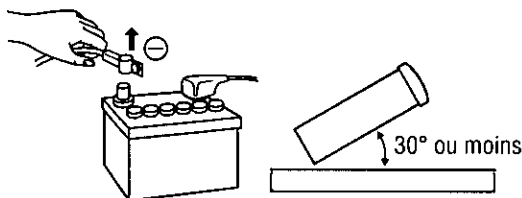

Précaution:

- Si votre véhicule est doté d'un ordinateur de navigation ou de conduite, ne déconnectez pas les bornes de la batterie car tous les réglages des paramètres en mémoire seraient perdus. Au lieu de cela, procédez avec les plus grandes précautions lors de l'installation de l'appareil pour éviter les courts-circuits.

Installation sur le tableau de bord

Baie d'installation

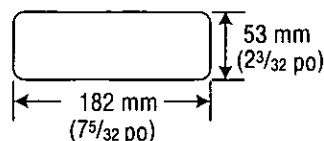

Cet appareil peut être installé sur tout tableau de bord qui possède une baie telle que celle représentée ci-dessus. Le tableau de bord doit avoir une épaisseur de 4,75 mm (3/16 po) à 5,56 mm (7/32 po) pour pouvoir supporter l'appareil.

□ Procédures d'installation

Effectuez d'abord les connexions électriques, puis vérifiez si elles sont correctes. (⇒ pages 70-73)

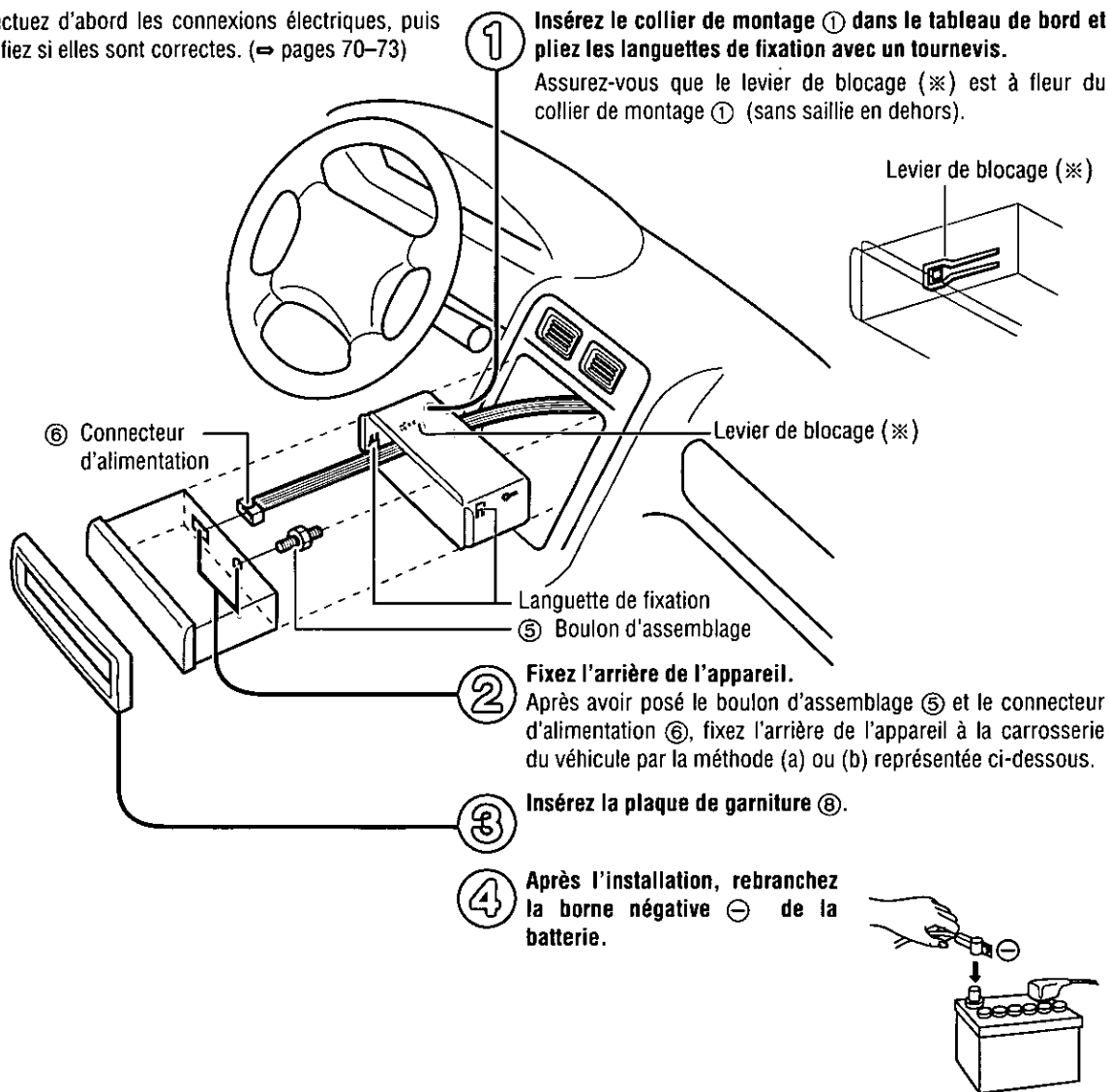

(a) Utilisation de la plaque de fixation arrière **3**

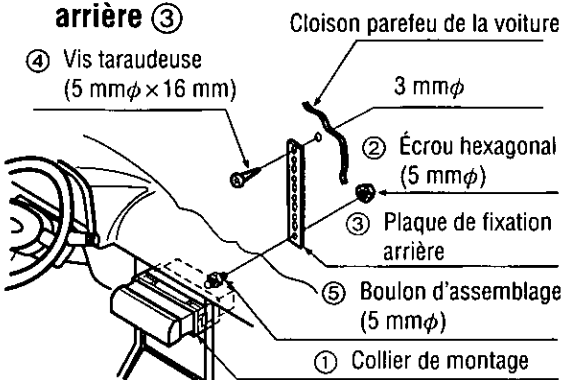

(b) Utilisation du coussinet en caoutchouc (en option)

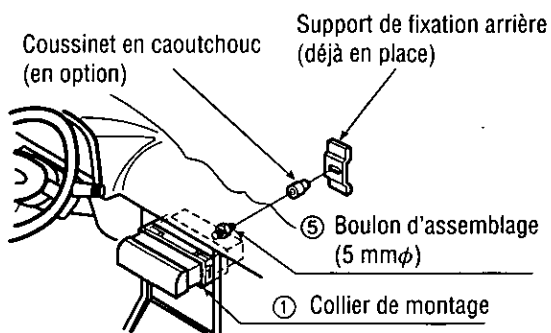

Guide d'installation (suite)

Pour retirer l'appareil

Coupez l'alimentation de l'appareil.

- ① Retirez la plaque de façade amovible.
① Appuyez sur [OPEN]. La plaque de façade amovible s'ouvrira.

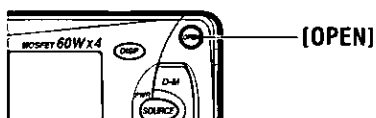

- ② Poussez la plaque de façade vers la gauche.
③ Tirez-la vers vous.

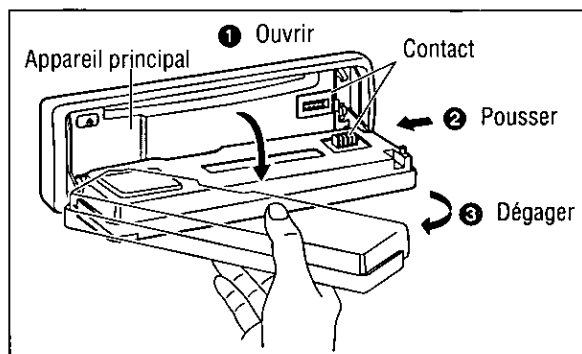

- ② Retirez la plaque de garniture ⑧ avec un tournevis.

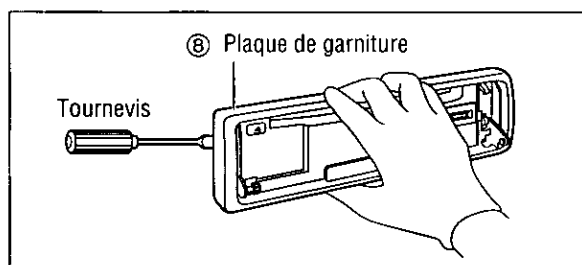

- ③ Dégagez l'appareil tout en repoussant le levier de verrouillage en utilisant un tournevis.

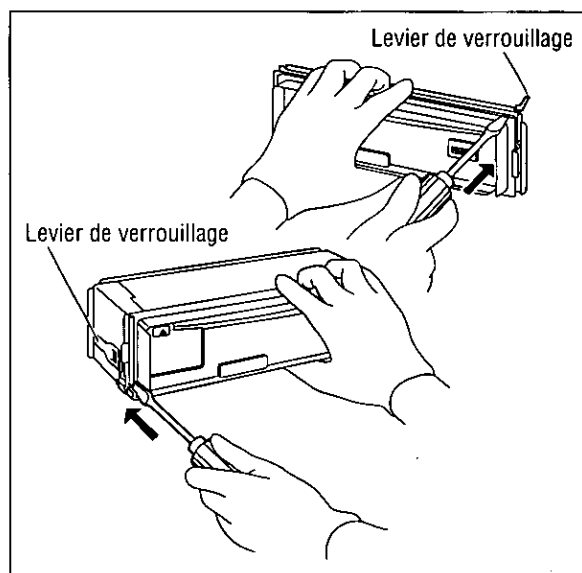

- ④ Retirez l'appareil des deux mains.

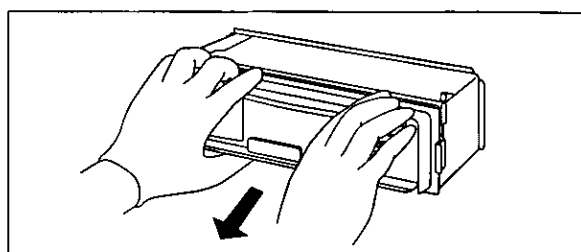

Systeme antivol

Cet appareil est équipé d'une plaque de façade amovible. Le retrait de cette plaque rend la radio totalement inopérante. Le voyant du système de sécurité clignotera.

Mettre la plaque de façade amovible dans l'étui

- 1 Coupez l'alimentation de l'appareil.
- 2 Retirez la plaque de façade amovible. (⇒ page 68)
- 3 Appuyez doucement sur le bouton de l'étui et ouvrez le couvercle. Placez la plaque de façade dans l'étui et apportez-le avec vous lorsque vous quittez le véhicule.

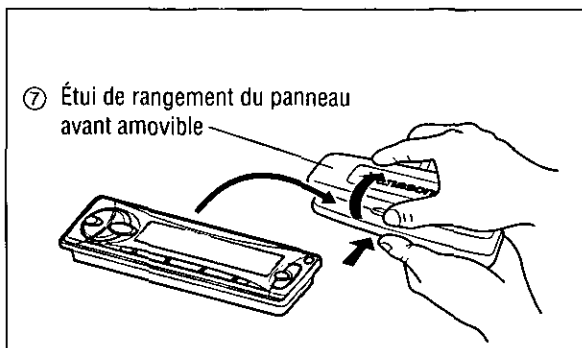

Installer la plaque de façade amovible

- 1 Ajustez le trou gauche de la plaque de façade sur l'une des broches de l'appareil.
- 2 Ajustez l'autre trou sur l'autre broche en appliquant une légère pression.
- 3 Déplacez la plaque de façade vers le haut et le bas à quelques reprises afin de vous assurer qu'elle est bien fixée. Puis, fermez le panneau avant et abaissez le côté droit de la plaque de façade jusqu'à ce qu'il se mette en place en émettant un déclic.

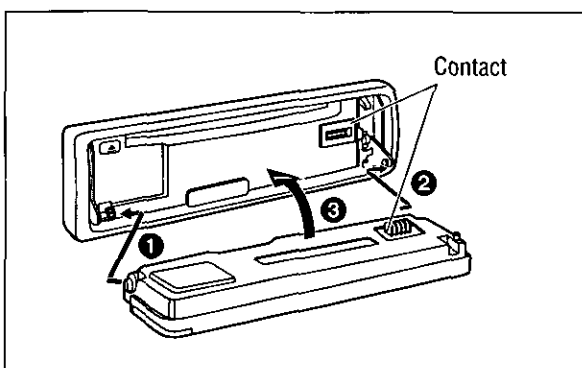

Voyant du système de sécurité

Le voyant du système de sécurité clignote lorsque la plaque de façade amovible est retirée de l'appareil.

Activez la fonction de sécurité dans l'affichage du menu de fonction. (⇒ page 62)

Alarme de retrait du panneau

Cette alarme sonne pour vous prévenir de ne pas oublier de retirer le panneau avant de quitter votre véhicule. Cette fonction est activée lorsque le voyant du système de sécurité est allumé.

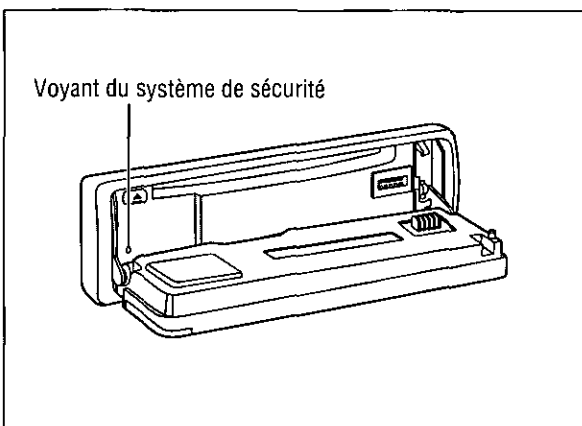

Précautions:

- Cette plaque de façade n'est pas étanche à l'eau. Ne l'exposez ni à l'eau ni à une humidité excessive.
- Ne retirez pas la plaque de façade en conduisant.
- Ne placez pas la plaque de façade sur le tableau de bord ou dans un endroit susceptible de devenir excessivement chaud.
- Ne touchez pas aux contacts de la plaque de façade amovible ni à ceux de l'appareil principal étant donné que cela peut entraîner de mauvais contacts électriques par la suite.
- Si des saletés ou de la poussière se sont déposées sur les contacts, nettoyez-les soigneusement avec un chiffon sec et propre.
- Pour éviter d'endommager le panneau avant, ne l'appuyez pas vers le bas et ne placez pas d'objet dessus lorsqu'il est ouvert.

Branchements électriques

25

Précautions:

- Cet appareil ne peut fonctionner que sur une batterie de 12 V c.c. avec négatif à la masse.
- Toujours suivre le schéma de câblage ci-dessous pour éviter d'endommager l'appareil.
- Avant de raccorder un câble, dénuder son extrémité d'environ 5 mm (1/4 po).
- Ne insérez pas le connecteur d'alimentation dans l'unité avant que l'installation électrique ne soit achevée.
- Toujours isolez les câbles exposés afin d'éviter un court-circuit possible avec le châssis de la voiture. Rassemblez tous les câbles et vérifiez que les bornes de câbles ne touchent à aucune pièce métallique.
- N'oubliez pas que si votre voiture est équipée d'un ordinateur de bord ou d'un ordinateur de radionavigation, les données sauvegardées en mémoire risquent d'être effacées lorsque les bornes de batterie seront débranchées.

❑ Schéma de câblage CQ-DF801U seulement

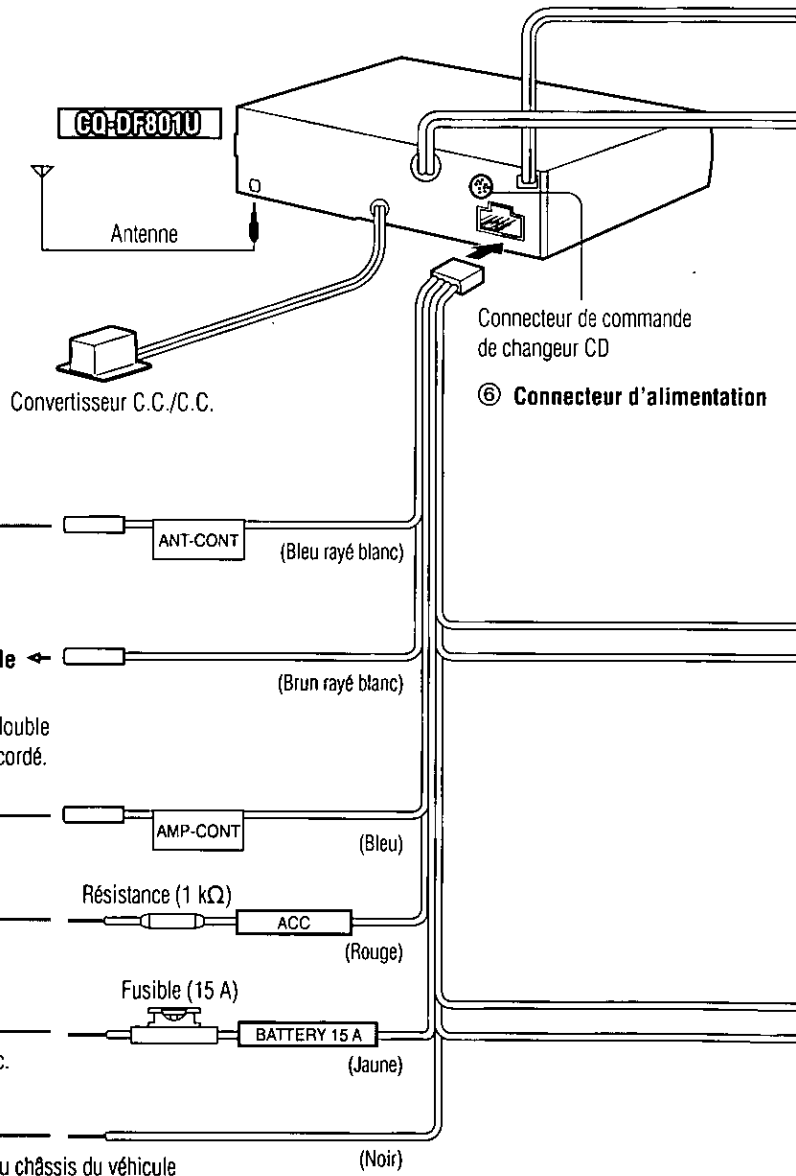

CQ-DF801/DFX701/DF601U

Accessoire utilisé pour le câblage

N°	Description	Qté
⑥	Connecteur d'alimentation	1

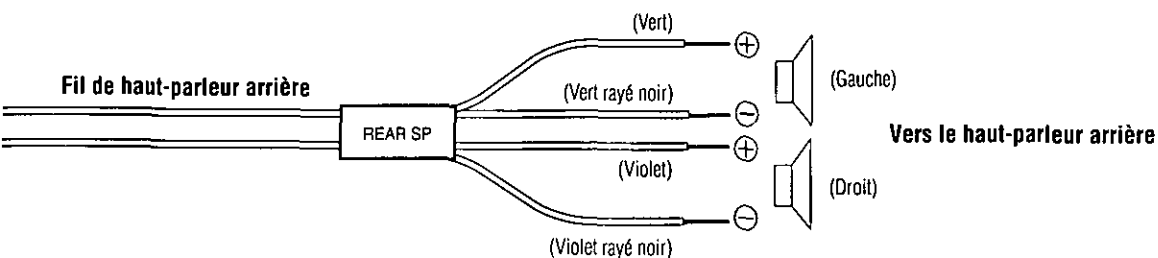
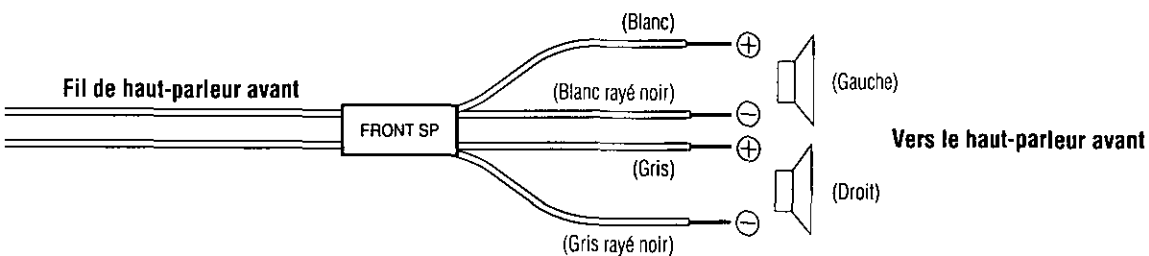
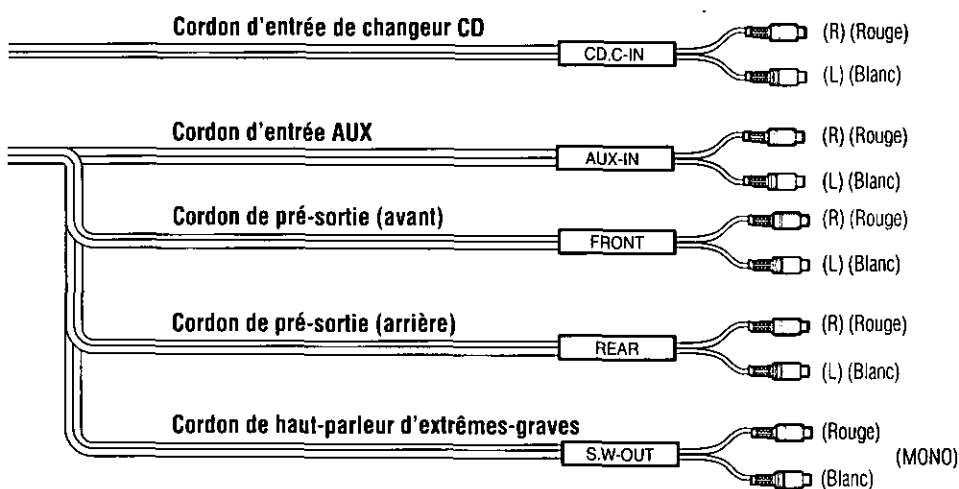

Branchements électriques (suite)

❑ Schéma de câblage CQ-DFX701/DF601U seulement

S
-
A
C
C
E
S
S
O
I
R
E

27

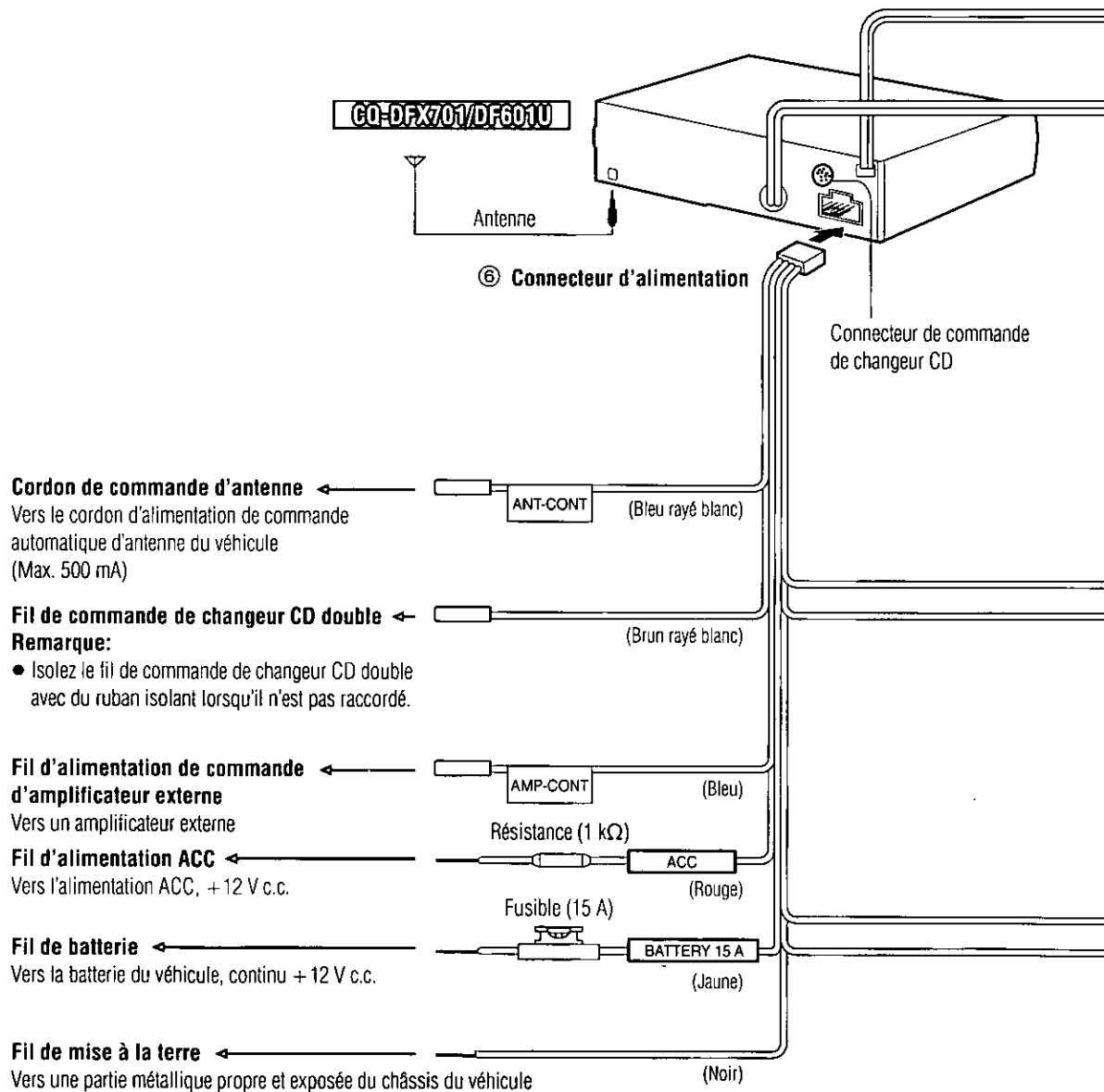

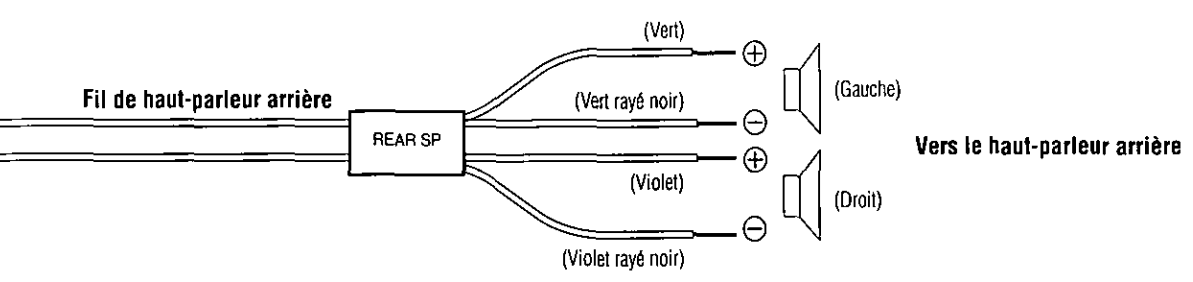
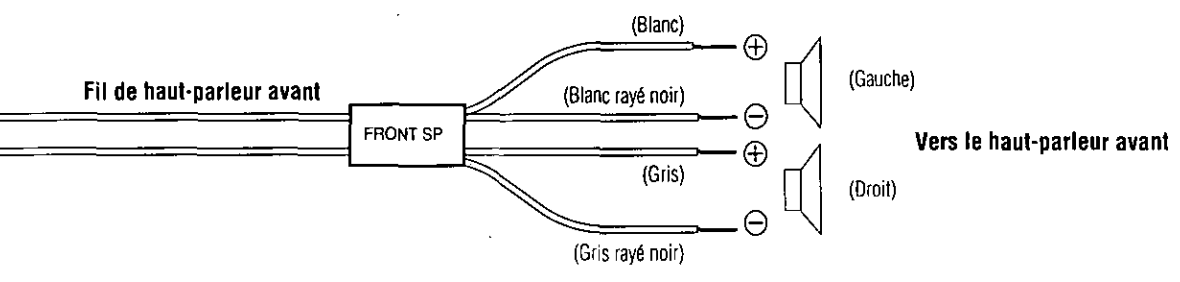
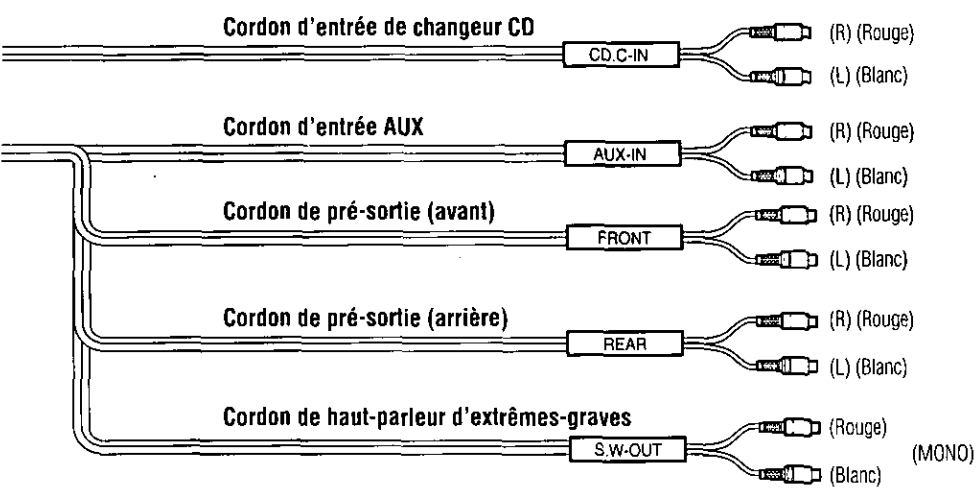

Branchements électriques (suite)

☐ Système évolutif GQ-DF801U seulement

Exemple de combinaison

- Changeur CD (CX-DP88U)
- Amplificateur de puissance stéréo

Remarque

- Pour le câblage, veuillez lire attentivement les manuels d'utilisation des appareils raccordés

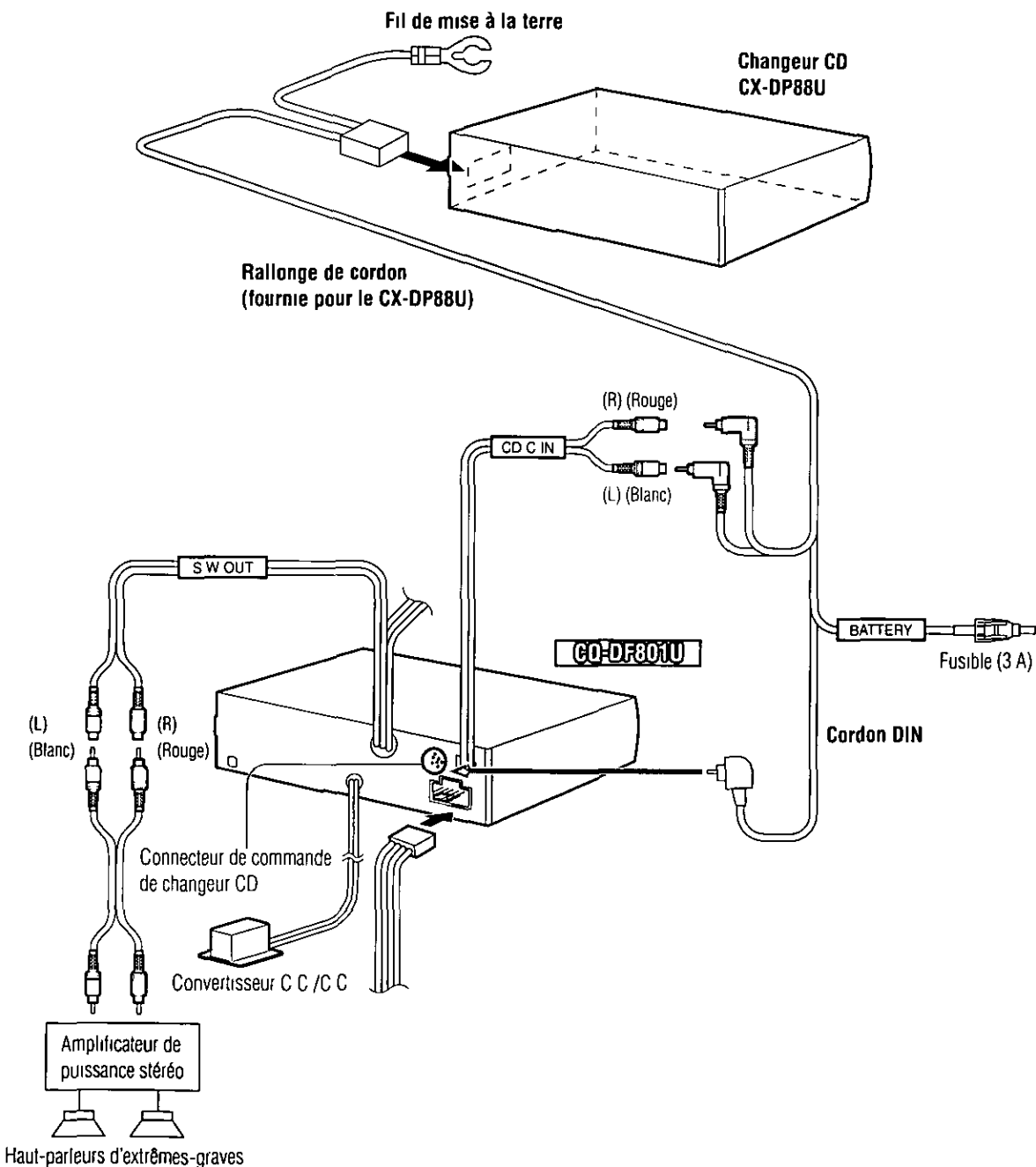

□ Système évolutif **CQ-DFX701/DF601U seulement**

Exemple de combinaison

- Changeur CD (CX-DP88U)
- Amplificateur de puissance stéréo

Remarque:

- Pour le câblage, veuillez lire attentivement les manuels d'utilisation des appareils raccordés.

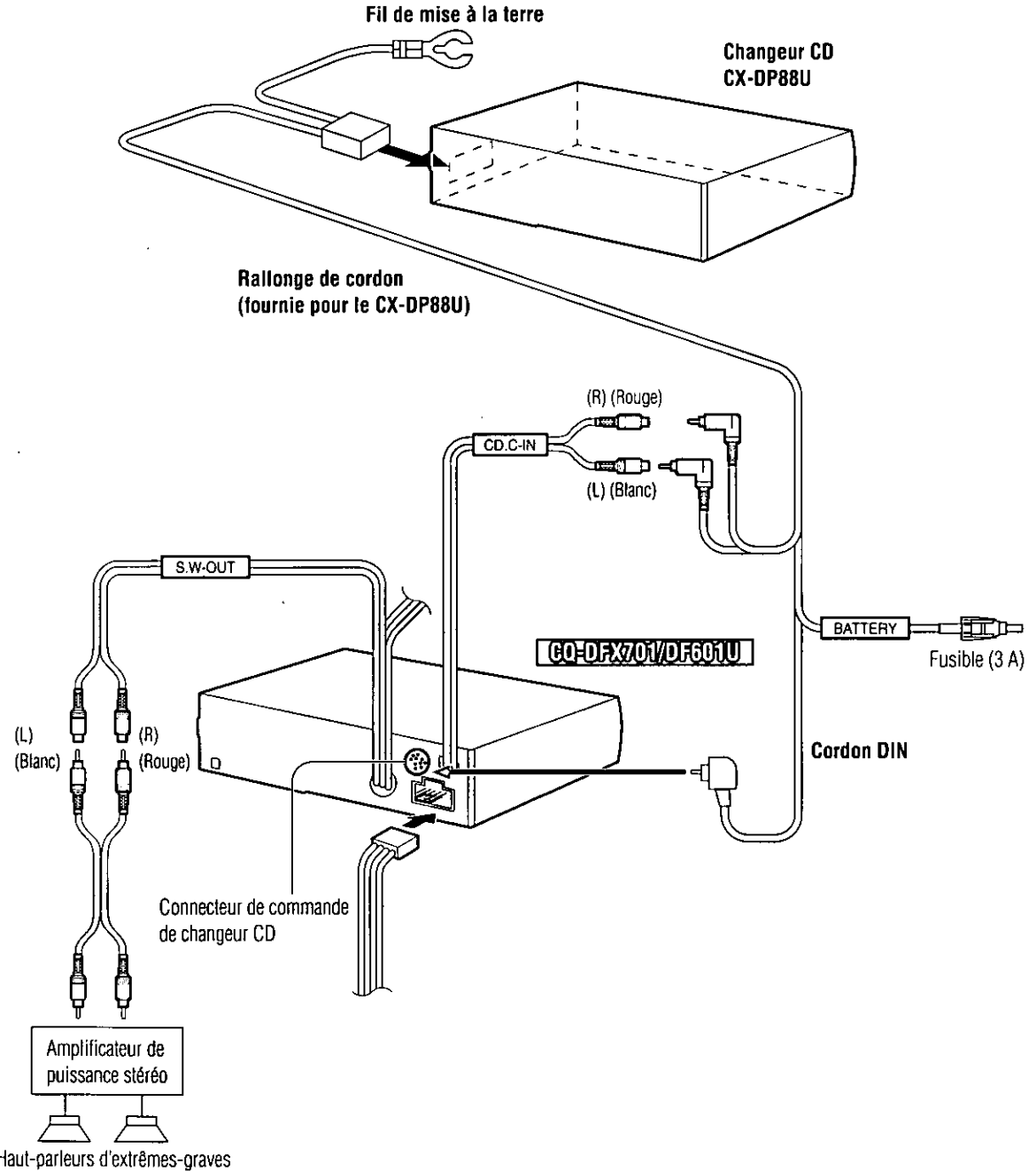

En cas de difficulté

Étapes préliminaires

Vérifiez les indications mentionnées dans les tableaux ci-dessous et prenez les dispositions indiquées.

Lorsqu'on soupçonne que quelque chose est défectueux

Coupez immédiatement l'alimentation.

Débranchez le câble d'alimentation et vérifiez que l'appareil ne dégage ni de la fumée ni de la chaleur avant d'exiger un dépannage. N'essayez jamais de faire vous-même des réparations parce que cela peut s'avérer dangereux.

Guide de dépannage

❑ Problèmes communs

Précautions:

- N'utilisez pas l'appareil s'il ne fonctionne pas normalement ou si quelque chose est défectueux.
- Le fait d'utiliser l'appareil dans des conditions anormales, par exemple lorsque aucun son n'est délivré, s'il dégage de la fumée ou une odeur anormale, peut favoriser un amorçage électrique ou une électrocution. Arrêtez-le immédiatement et demandez au magasin qui vous l'a vendu de la vérifier.

Panne

Origine/Disposition à prendre

Absence d'alimentation.

La clé de contact de la voiture n'est pas tournée en position ON.
⇒ Tournez la clé de contact de la voiture sur ACC ou sur ON.

Les câbles ne sont pas branchés correctement.
⇒ Branchez les fis correctement.

Le câble de la batterie n'est pas branché correctement.
⇒ Branchez le câble de la batterie à la borne délivrant le courant.

Le câble de l'accessoire n'est pas branché correctement.
⇒ Branchez le câble de l'accessoire à la source ACC de la voiture.

Le fil de mise à la masse n'est pas branché correctement.
⇒ Branchez le fil de mise la masse à une partie métallique de la voiture.

Fusible détruit.
⇒ Demandez l'assistance du magasin qui vous a vendu l'appareil ou du service après-vente le plus proche (voir la fiche fournie) pour que le fusible soit remplacé.

La fonction de coupure du son est activée.
⇒ Désactivez la fonction de coupure du son.

Absence de son.

Les câbles ne sont pas branchés correctement.
⇒ Branchez les câbles correctement.

Condensation (buée)
⇒ Attendez un moment avant d'utiliser l'appareil.

Son seulement, pas d'affichage.

L'affichage indique "affichage désactivé et lumière éteinte".
⇒ Appuyez sur [DISP] pour changer l'affichage.

Parasites.

Un téléphone cellulaire est utilisé près de l'appareil.
⇒ Maintenez le téléphone cellulaire loin de l'appareil.

- Touches non utilisables.
- L'audio ne correspond pas à l'affichage de mode.

Le mode de démonstration est ACTIVÉ.
⇒ Appuyez sur [DISP] pour annuler le mode de démonstration.

☐ Radio

Panne

Origine/Disposition à prendre

Les programmes FM stéréo et mono sont fortement parasités.

La station émettrice est trop éloignée ou les signaux reçus sont trop faibles.
⇒ **Sélectionnez d'autres stations dont le niveau des signaux est plus élevé.**

L'antenne radio n'est pas assez allongée.
⇒ **Allongez suffisamment l'antenne radio.**

Remise à zéro de station présintonisée.

Le câble de la batterie n'est pas branché correctement.
⇒ **Branchez le câble de la batterie à la borne délivrant le courant.**

☐ Disque CD

Panne

Origine/Disposition à prendre

Il y a un CD dans le logement de CD mais il n'y a pas de son ou le CD est automatiquement éjecté.

Le disque CD est à l'envers.
⇒ **Placez le disque CD en l'orientant dans le bon sens, étiquette vers le haut.**

Le disque CD est sale.
⇒ **Nettoyez le disque CD conformément aux instructions de la section "Remarques relatives aux disques CD".**

Les disques de 8 cm (3 po) sont éjectés automatiquement.

Des passages du disque CD sont sautés, la qualité acoustique est médiocre.

Le disque CD est sale.
⇒ **Nettoyez le disque CD conformément aux instructions de la section "Remarques relatives aux disques CD".**

L'angle d'installation de l'appareil est supérieur à 30°.
⇒ **Faites en sorte que l'angle d'installation de l'appareil ne dépasse pas 30°.**

Des passages du son sont sautés en présence de vibrations.

Installation instable.
⇒ **Installez fermement l'appareil en utilisant les accessoires d'installation tout en se référant à la section traitant des travaux d'installation.**

Le disque CD n'est pas éjecté.

- Le disque CD est défectueux.
- Panne d'ordre mécanique.

⇒ **Appuyez sur [OPEN] pour ouvrir le panneau et appuyez sur la touche [▲] (EJECT). Si le fonctionnement normal n'est toujours pas rétabli, contactez le magasin où vous avez fait l'achat de l'appareil ou le centre de service après-vente le plus près pour faire une demande de réparation.**

☐ Réglage du son

Panne

Origine/Disposition à prendre

Aucun son n'est délivré par le haut-parleur gauche, droit, avant ou arrière.

La balance gauche et droit ou la balance avant et arrière est coupée d'un côté.
⇒ **Régler le mode balance/équilibreur de la façon appropriée.**

Les câbles ne sont pas branchés correctement.
⇒ **Branchez les fils correctement.**

Le son délivré à gauche et à droite est inversé pendant l'écoute d'un programme stéréo.

Les fils du haut-parleur droit sont raccordés au haut-parleur gauche et les fils du haut-parleur gauche sont raccordés au haut-parleur droit.
⇒ **Branchez les fils de haut-parleur aux haut-parleurs correspondants.**

En cas de difficulté (suite)

☐ Télécommande

Panne

Origine/Disposition à prendre

Les commandes par touche ne sont pas validées

Les polarités (+) (-) des piles sont inversées
⇒ **Insérez les piles correctement**

La pile utilisée n'est pas adaptée
⇒ **Vérifiez la pile**

La pile est épuisée
⇒ **Remplacez la pile**

La télécommande n'est pas orientée correctement
⇒ **Dirigez la télécommande vers le capteur (REMOTE) du panneau**

Messages d'erreur

☐ CD

Affichage

Cause et mesure à prendre



Après 5 secondes



Après 5 secondes

HORS TENSION

- Le disque est sale ou est à l'envers
- Le disque est rayé

⇒ Appuyez sur [OPEN] pour ouvrir le panneau avant puis appuyez sur [▲] (EJECT)

- Vérifiez le disque
- Insérez à nouveau le disque



Après 5 secondes



Après 5 secondes





HORS TENSION

Ne fonctionne pas pour une raison quelconque

⇒ Appuyez sur [OPEN] pour ouvrir le panneau avant puis appuyez sur [▲] (EJECT)

- Vérifiez le disque
- Insérez à nouveau le disque

Changeur CD

Affichage	Cause et mesure à prendre
  ↓ HORS TENSION	<ul style="list-style-type: none"> • Le disque est sale ou est à l'envers • Le disque est rayé ⇒ Vérifiez le disque (Le changeur commute automatiquement sur le disque suivant)
 ↓ HORS TENSION	Ne fonctionne pas pour une raison quelconque ⇒ Si le fonctionnement normal n'est toujours pas rétabli, téléphonez pour faire une demande de réparation L'affichage est maintenu si vous ne pouvez pas mettre l'appareil hors tension
	Il n'y a pas de disque dans le changeur (magasin) ⇒ Insérez des disques dans le changeur (magasin)

Remarque

- Référez-vous au manuel d'instructions du changeur de CD utilisé pour obtenir des explications plus détaillées à ce sujet

Entretien

Votre appareil a été conçu et fabriqué de manière à n'exiger qu'un minimum d'entretien. Nettoyez régulièrement les surfaces extérieures de l'appareil avec un morceau de tissu souple. N'utilisez jamais de benzine, de diluant ou autres solvants.

Service après-vente de l'appareil

Si les suggestions indiquées dans les tableaux de dépannage ne permettent pas de résoudre le problème, il est recommandé de confier l'appareil à un centre de service après-vente Panasonic agréé. Confiez toute réparation de l'appareil uniquement à un technicien qualifié.

Remplacement d'un fusible

Utilisez les fusibles de l'ampérage spécifié (15 A). L'utilisation de substituts ou de fusibles différents dont l'ampérage est supérieur ou le raccordement direct de l'appareil sans passer par l'intermédiaire d'un fusible risque de provoquer un incendie, voire d'endommager sérieusement l'appareil stéréo.

Si le fusible de remplacement saute, renseignez-vous auprès du centre de service après-vente Panasonic agréé le plus proche.

Entretien

Entretien de l'appareil

☐ Nettoyage de l'appareil

Utilisez un chiffon sec et souple pour essuyer l'appareil.

☐ Précautions à prendre lors du nettoyage

N'utilisez jamais de solvants tels que de la benzine ou du diluant; ils risquent d'endommager la surface de l'appareil.

Remarques relatives aux disques CD

UTILISER UNIQUEMENT DES DISQUES PORTANT UNE ÉTIQUETTE TELLE QUE PRÉSENTÉE SUR LA FIGURE CI-CONTRE.



Comment saisir un disque CD

- Ne touchez pas la surface inférieure du disque.
- Veillez à ne pas rayer la surface du disque.
- Ne pliez pas le disque.
- Remettez le disque CD dans son boîtier après utilisation.

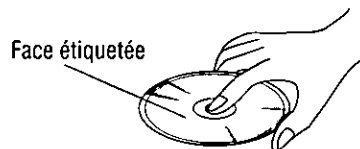

N'utilisez pas de disques CD de forme irrégulière.

Ne laissez pas les disques dans les endroits suivants:

- En plein soleil
- Près des appareils de chauffage de la voiture
- Dans des endroits sales, poussiéreux et humides
- Sur les sièges ou le tableau de bord

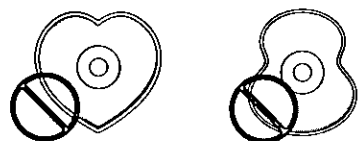

N'utilisez pas de disques CD de forme irrégulière.

Nettoyage des disques

Se servir d'un chiffon sec et souple pour nettoyer en partant du centre du disque.

<Procédé correct>



<Procédé incorrect>



Bord présentant des imperfections

Précautions à prendre avec les disques neufs

Le bord d'un disque neuf risque de présenter des imperfections autant à la périphérie que sur le bord du trou intérieur. Ceci peut être à l'origine d'un fonctionnement anormal.

Retirez les imperfections avec un crayon, etc.

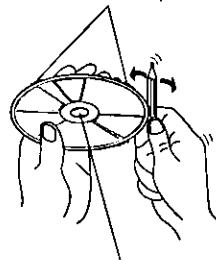

Bord présentant des imperfections

Données techniques

☐ Généralités

Alimentation:	12 V c.c. (11 V–16 V), Tension d'essai 14,4 V, Masse négative
Consommation du courant:	Moins de 2,2 A (Lecteur CD en fonction; 0,5 W×4 canaux)
Puissance de sortie maximale:	60 W×4 canaux à 1 kHz, volume au maximum (CQ-DF801U) 50 W×4 canaux à 1 kHz, volume au maximum (CQ-DFX701/DF601U)
Gamme de réglage de tonalité:	
Graves:	±12 dB à 100 Hz
Aigus:	±12 dB à 10 kHz
Impédance de haut-parleur:	4–8 Ω
Tension de sortie de préampli:	5,0 V (Lecteur CD en fonction; 1 kHz, 0 dB) (CQ-DF801/DFX701U) 2,5 V (Lecteur CD en fonction; 1 kHz, 0 dB) (CQ-DF601U)
Tension de sortie d'extrêmes-graves:	5,0 V (CQ-DF801/DFX701U) 2,5 V (CQ-DF601U)
Impédance de sortie de préampli:	60 Ω (CQ-DF801/DFX701U) 200 Ω (CQ-DF601U)
Impédance de sortie d'extrêmes-graves:	60 Ω
Dimensions (L×H×P):	178×50×150 mm (7 po×1 ⁵ / ₁₆ po×5 ⁷ / ₈ po)
Poids:	1,8 kg (3 lb, 15 oz) (CQ-DF801U) 1,6 kg (3 lb, 8 oz) (CQ-DFX701/DF601U)

☐ Radio FM stéréo

Gamme de fréquence:	87,9 MHz–107,9 MHz
Sensibilité utile:	11,0 dBf. (1,25 μV, 75 Ω)
Sensibilité au seuil de 50 dB:	15,2 dBf. (1,6 μV, 75 Ω)
Réponse en fréquence:	30 Hz–15 kHz (±3 dB)
Sélectivité d'alternance:	75 dB
Séparation stéréo:	35 dB (1 kHz)
Réjection d'image:	75 dB
Réjection de la F.I.:	100 dB
Rapport signal/bruit:	70 dB

☐ Radio AM

Gamme de fréquence:	530 kHz–1 710 kHz
Sensibilité utilisable:	28 dB/μV (25 μV, S/B 20 dB)

☐ Lecteur CD

Fréquence d'échantillonnage:	Sur-échantillonnage de 8 fois
Convertisseur numérique-analogique:	Système MASH-1 bit/4 DAC
Système de correction d'erreur:	Algorithme super décodeur Panasonic
Type de lecteur:	3 faisceaux
Source lumineuse:	Laser semi-conducteur
Longueur d'onde:	780 nm
Réponse en fréquence:	20 Hz–20 kHz (±1 dB)
Rapport signal/bruit:	96 dB
Distorsion harmonique totale:	0,01 % (1 kHz)
Pleurage et scintillement:	En-dessous de la limite mesurable
Séparation des canaux:	75 dB

Remarque:

- Aux fins d'améliorations technologiques, les caractéristiques et la conception sont susceptibles de modification sans préavis.

Características

Expresión a todo color <visualizador de matriz de punto 3D>

Podrá seleccionar rápidamente una operación ya que los elementos de la operación se muestran en el visualizador. También podrá disfrutar de varias acciones e indicaciones.

Funciones de control de audio

- S-HDB (Graves de definición superalta) (⇒ página 86)
- Control de cambiador CD (⇒ página 92)

Carátula desmontable antirrobo

Puede retirar la carátula cuando deje su automóvil. (⇒ página 105)

Antes de leer estas instrucciones

Podrá controlar esta unidad presionando los botones de la unidad principal y del control remoto.

- Estas instrucciones describen los botones relacionados con las operaciones de la forma siguiente:

Ejemplo: Presione [P. SET ^] o [P. SET ∨]/[^] o [∨].



[Botones en la unidad principal]/[Control remoto]

- Algunas operaciones podrán activarse presionando solamente botones de la unidad principal o del control remoto. Esos casos se describen en las instrucciones.

Ejemplo: Presione **[D•M]** en la unidad principal para seleccionar la emisora presintonizada.

Preparación del controlador remoto

Sustitución de la pila

- 1 Quite el sujetador de la pila.
Tire del sujetador hacia la posición B a la vez que empuja la posición A en la dirección indicada por la flecha.
- 2 Instale la pila en el sujetador.
Inserte una pila nueva de manera correcta, con el lado (+) hacia arriba, como se muestra en la ilustración.
- 3 Inserte el sujetador de la pila.
Empuje el sujetador de la pila a la posición original.

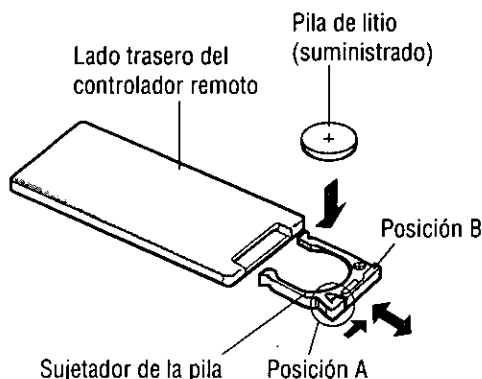

Notas sobre la pila

La pila vieja debe ser quitada y desechada inmediatamente.

Información sobre la pila:

- Tipo de la pila: Pila de litio Panasonic (CR2025) (suministrado)
- Vida de la pila: 6 meses bajo condiciones normales de uso (a temperatura normal)

Precaución:

- El uso incorrecto de la pila puede causar el sobrecalentamiento, explosión o ignición, resultando en herida o incendio. La fuga del electrolito de la pila puede causar daños en el aparato.
- No desmonte ni ponga en cortocircuito la pila. No tire la pila al fuego.
- Para evitar el riesgo de accidente, mantenga las pilas fuera del alcance de los niños.
- Respete las normas vigentes para tirar las pilas.

Dirija el controlador remoto hacia el sensor de la unidad principal (REMOTE).

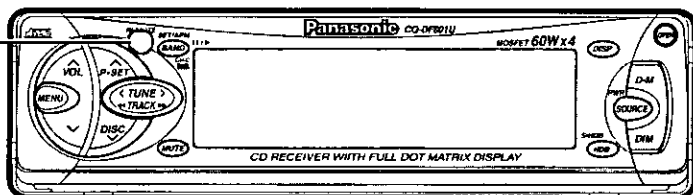

Generalidades

1 Alimentación

Gire la llave del encendido hasta que se encienda el indicador de accesorios.

ON: Presione [SOURCE] (PWR).

OFF: Presione de nuevo [SOURCE] (PWR) durante más de 1 segundo.

- Después de desactivar la llave del encendido se visualizará un mensaje de seguridad, y también se activará la alarma de extracción del panel que le recuerda llevar consigo el panel.

(Cuando S-LED se pone en ON ⇒ página 98)

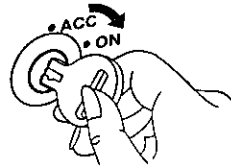

Nota:

- Cuando se conecte la alimentación por primera vez, en el visualizador aparecerá un mensaje de demostración.

Para cancelar esta visualización, presione [DISP].

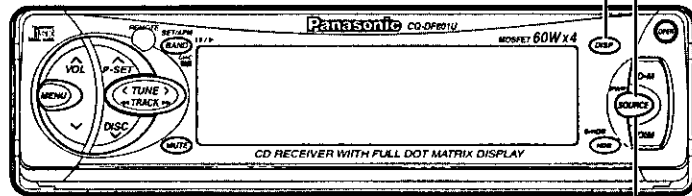

2 Fuente

Presione [SOURCE] para cambiar la fuente.

Fuente

Radio



Reproductor CD

(Cuando se introduce un CD.)



Control de cambiador CD

(Cuando está conectado un cambiador CD y el cargador se encuentra en el cambiador.)



Ajuste AUX-IN

(Cuando se activa el ajuste AUX-IN.)
(⇒ página 98)

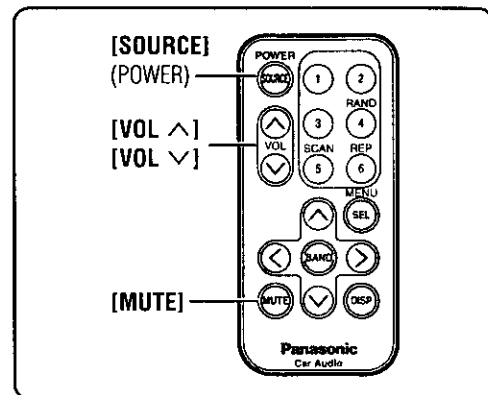

Volumen

[^ VOL]: Para subir el volumen

[v VOL]: Para bajar el volumen



Gama de ajustes: 0 a 40

Nota:

- El nivel de sonido para cada fuente se almacena en la memoria.

(Para la radio, un ajuste de volumen para AM y un ajuste de volumen para todas las FMs)

Abertura/Cierre del panel delantero

Abertura: Presione [OPEN] en el panel delantero.

Cierre: Levante el panel con la mano.

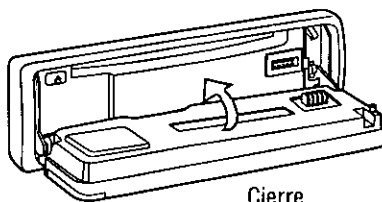

Cierre

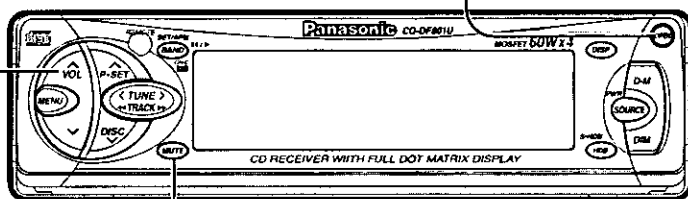

Silenciamiento/Atenuador

Activado: Presione [MUTE].

Desactivado: Presiónelo de nuevo.

La disminución de la gama del volumen depende del ajuste.

(⇒ página 98)



: No hay sonido.



: Disminuye el volumen a 1/10.

Precauciones:

- Para evitar estropear el panel delantero, no lo empuje hacia abajo ni coloque objetos en él mientras está abierto.
- Procure no pillarse los dedos ni las manos en el panel delantero.
- No meta materias extrañas en la ranura del disco.

Generalidades (continuación)

S-HDB (Graves de definición superalta)

Especialmente para música rock, el sonido grave sonará más potente.

Presione [S-HDB] en la unidad principal para activar el modo de graves de definición superalta.

S-HDB OFF : Ajuste predeterminado

S-HDB BOOM : Los sonidos graves de los altavoces se realzan considerablemente.

S-HDB TIGHT : Los sonidos graves de los altavoces se realzan moderadamente. (Los sonidos del altavoz de subgraves se oirán más claramente.)

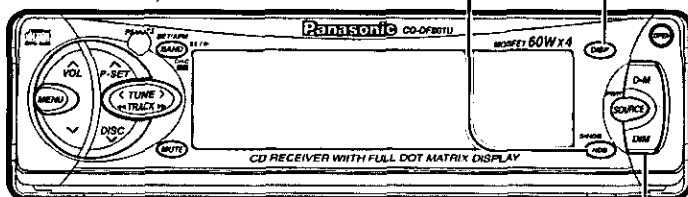

Nota:

- Cuando S-HDB esté activado, el indicador (S-HDB BOOM o TIGHT) se mostrará en el visualizador de indicación de audio. (⇒ página 87)

Regulador de intensidad de luz (Margen de ajuste de brillo del visualizador)

Presione [DIM] en la unidad principal para cambiar el nivel del regulador de intensidad de luz.

DIMMER 3 : Brillante
Ajuste predeterminado

DIMMER 2 : Medio

DIMMER 1 : Oscuro

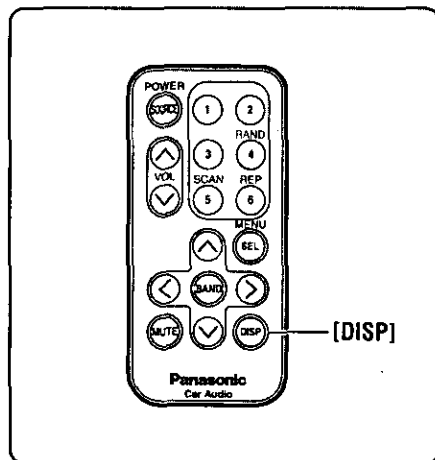

Cambio de visualización

Cuando la alimentación esté conectada

Presione [DISP].



Visualización de modo



Visualización de modo y de analizador de espectro

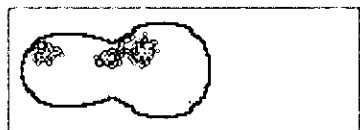

Visualización de analizador de espectro

Si presiona un botón, la visualización de modo y del analizador de espectro aparecerá durante 5 segundos.



Visualización de modo y reloj



Visualización y luz apagadas (Cuando están encendidas.)

Si presiona un botón, la luz se enciende. La visualización de modo aparece durante 5 segundos, y la luz se apaga de nuevo.

FOZADV08 6

Mantenga presionado [DISP] durante más de 2 segundos.

- El indicador de audio se visualiza durante 15 segundos y se vuelve a la visualización anterior.
- Cuando se encienda el indicador, la función de audio (S-HDB/SUB-W) se activará.



Presione de nuevo [DISP] para cancelar.

Cuando la alimentación está desconectada

Presione [DISP].



Visualización del reloj



Visualización y luz apagadas

Notas:

- Ajuste el patrón del analizador de espectro en un procedimiento separado. (⇒ página 96)
- **ADJUST** : Se visualiza antes de ajustar el reloj. (⇒ página 96)

Radio

1 Modo de la radio

Presione **[SOURCE]** para cambiar al modo de la radio.

2 Banda

Presione **[BAND]** para cambiar la banda.

Fuente

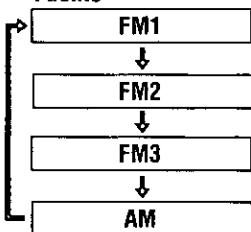

Visualización del modo de la radio

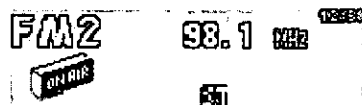

Indicador de FM estéreo

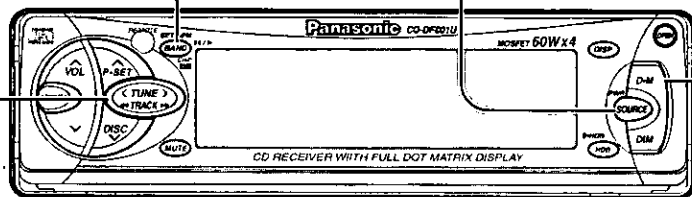

3 Sintonización

[TUNE >]/**[>]**: Ascendente

[TUNE <]/**[<]**: Descendente

Mantenga presionado **[TUNE >]** o **[TUNE <]** o **[<]** durante más de 0,5 segundos, y luego suéltelo. La búsqueda empezará.

Memoria directa

Sus emisoras de radio favoritas se pueden memorizar en **[D-M]** en la unidad principal.

Ajuste predeterminado: FM 87,9 MHz

Memorización

1 Seleccione una banda y frecuencia (pasos 1, 2 y 3).

2 Mantenga presionado **[D-M]** durante más de 2 segundos.

La frecuencia parpadea una vez y se guarda en la memoria.

Nota:

- Después de seguir este procedimiento, la emisora nueva borra a las emisoras guardadas previamente.

Recuperación de la memoria directa

Presione **[D-M]**.

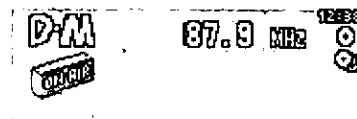

Presione de nuevo **[D-M]** para cancelar el ajuste y volver a la fuente anterior.

Nota:

- Puede rellamar a la memoria directa cuando la alimentación está desconectada.

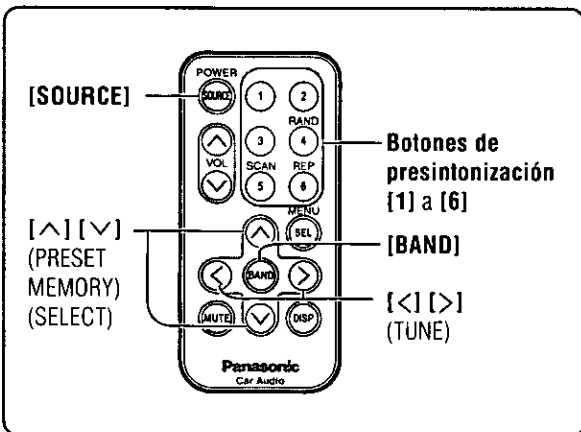

Selección con un toque de una emisora presintonizada

En cada memoria de emisoras presintonizadas de FM1, FM2, FM3 y AM se puede guardar un máximo de 6 emisoras.

Memoria de presintonización manual

Guarda manualmente una emisora en la memoria de presintonías.

- 1 Seleccione una banda y frecuencia (pasos ①, ② y ③ en la página anterior).
- 2 Mantenga presionado [P. SET ^] o [P. SET ∨]/[^] o [∨] durante más de 2 segundos hasta que parpadee el número de presintonía.
- 3 Presione [P. SET ^] o [P. SET ∨]/[^] o [∨] para seleccionar un número de presintonía.
- 4 Mantenga presionado [P. SET ^] o [P. SET ∨]/[^] o [∨] durante más de 2 segundos para memorizar.

- La visualización parpadea una vez y la emisora recibida se guarda en la memoria.

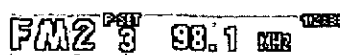

Número de presintonía

Nota:

- El ajuste de frecuencia puede realizarse aún después de seleccionar un número de presintonía.

Introducción directa de números desde el control remoto

- 1 Seleccione una banda y frecuencia (paso ①, ② y ③ en la página anterior).
- 2 Mantenga presionado [1] a [6] en el controlador remoto durante más de 2 segundos para memorizar.

Memoria de presintonización automática (APM)

Guarda automáticamente las emisoras de señal intensa en la memoria de presintonías

- 1 Seleccione una banda (pasos ① y ② en la página anterior).
- 2 Mantenga presionado [BAND] (APM) durante más de 2 segundos.

Explorando:

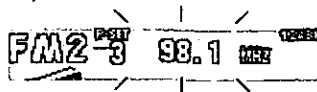

- Las 6 emisoras disponibles con las señales más intensas se guardarán automáticamente en la memoria bajo los números de presintonías 1 a 6.
- Una vez guardadas, las emisoras presintonizadas se exploran secuencialmente durante 5 segundos cada una.
- Presione [P. SET ^] o [P. SET ∨]/[^] o [∨] para la emisión que desee escuchar. (Presione [1] a [6] en el control remoto.)

Nota:

- Después de seguir este procedimiento, las emisoras nuevas borran a las emisoras guardadas previamente.

Llamada a emisoras presintonizadas

- 1 Seleccione una banda (pasos ① y ② en la página anterior).
- 2 Presione [P. SET ^] o [P. SET ∨]/[^] o [∨] para seleccionar el número de presintonía para sintonizar una emisora presintonizada.

Introducción directa de números desde el control remoto

Presione [1] a [6] en el control remoto.

Reproductor CD

Inserción y reproducción de discos

- 1 **Abra el panel delantero.**
Presione [OPEN] en el panel delantero.

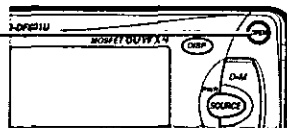

- 2 **Inserte el disco.**
Cierre manualmente el panel delantero.
La reproducción empezará automáticamente.

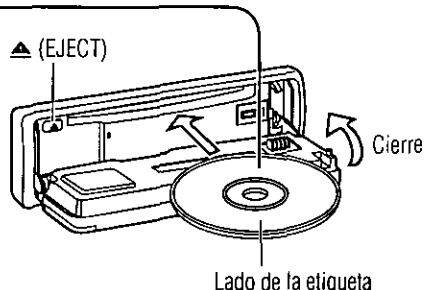

Cuando el disco CD está dentro del reproductor

Presione [SOURCE] para cambiar al modo de reproducción de CD.

Notas:

- No introduzca un disco cuando esté encendido este indicador.
- La carga de un CD cuando la alimentación está desconectada permite conectar la alimentación.
- La expulsión de un CD cuando la unidad está en el modo de CD permite desconectar la alimentación.

Visualización del modo del reproductor CD

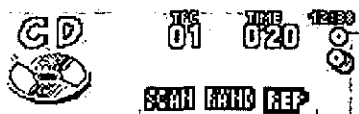

Ajuste de reproducción

- Se enciende cuando se carga el disco.
- Parpadea cuando se reproduce el disco.

Parada y expulsión del disco

Presione [▲] (EJECT) para detener la reproducción del CD y expulsarlo.

Escucha de un CD

Pausa

Presione [BAND] (II/▶) durante la reproducción de un CD.

Presione [BAND] (II/▶) de nuevo para cancelar la pausa.

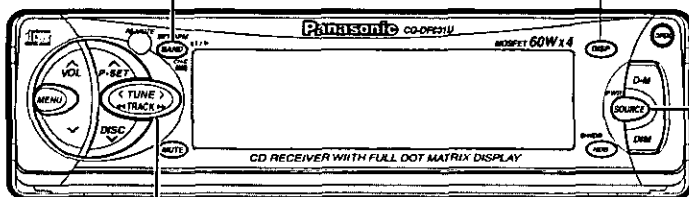

Modo de reproducción de CD

Presione [SOURCE] para cambiar al modo de reproducción de CD e iniciar la reproducción.

Selección de pista

- [TRACK ▶▶]/[>]: Pista siguiente.
[TRACK ◀◀]/[<]: Comienzo de la pista actual.
Pista anterior (Presione dos veces.)

Búsqueda de pista

- Mantenga presionado.
[TRACK ▶▶]/[>]: Avance rápido
[TRACK ◀◀]/[<]: Retroceso rápido
Suéltelo para reanudar la reproducción normal.

Ajuste de menú en el modo del reproductor CD

- 1 Presione [MENU]/[SEL] (MENU) durante la reproducción de un CD.
- 2 Presione [P. SET ^]/[P. SET v]/[^] o [v] para seleccionar un submenú.
- 3 Presione [BAND] (SET) para cambiar el ajuste.

Visualización de menú de reproductor CD

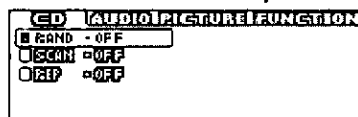

Notas:

- Las operaciones, con la excepción del ajuste, deberán realizarse después de volver a la visualización del modo.
- La visualización vuelve a la anterior cuando no se hace ninguna operación durante 15 segundos después de cambiar a la visualización de menú.
- Presione [DISP] para volver al modo normal.

Ajuste de reproducción

Reproducción aleatoria	Selección [RAND]	<input type="checkbox"/> ON : Todas las pistas disponibles en orden aleatorio. <input type="checkbox"/> OFF : Cancelar
Reproducción con exploración	Selección [SCAN]	<input type="checkbox"/> ON : Los primeros 10 segundos de cada pista se reproducen en orden. <input type="checkbox"/> OFF : Cancelar
Repetición de reproducción	Selección [REP]	<input type="checkbox"/> ON : Se repite la pista actual. <input type="checkbox"/> OFF : Cancelar

Ajuste directo desde el control remoto cuando no se visualiza el menú:

Reproducción aleatoria	Presione [4] (RAND). Presiónelo de nuevo para cancelar.
Reproducción con exploración	Presione [5] (SCAN). Presiónelo de nuevo para cancelar.
Repetición de reproducción	Presione [6] (REP). Presiónelo de nuevo para cancelar.

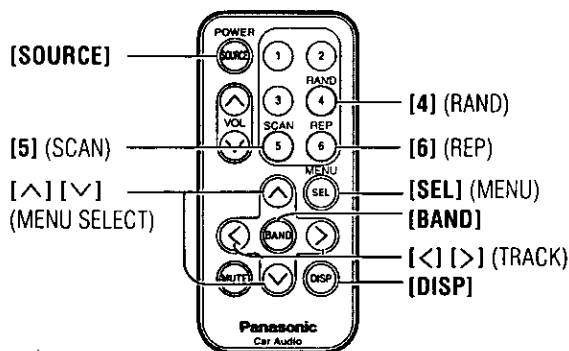

Precauciones:

- Este aparato **solamente** acepta CDs de 5" (12 cm).
- Para evitar estropear el panel delantero, no lo empuje hacia abajo ni coloque objetos en él mientras está abierto.
- No utilice CDs de formas irregulares (en forma de corazón, octagonales, etc.).
- Procure no pillarse los dedos ni las manos en el panel delantero. No inserte materias extrañas en la ranura del disco.

Cambiador CD

Las funciones de cambiador CD han sido diseñadas para la unidad de cambiador CD Panasonic opcional.

Preparación:

- Conecte el cambiador CD y cargue un cargador (disco).

Notas:

- La carga de un cargador estando la alimentación desconectada permite conectar la alimentación.
- La expulsión de un cargador con la unidad en el modo del cambiador CD permite desconectar la alimentación.
- La pausa no funciona en el modo del cambiador CD.

1 Modo del cambiador CD

Presione [SOURCE] para cambiar al modo del cambiador CD e iniciar la reproducción.

Nota:

- **NO DISC**: Cargue un cargador con CDs.

Visualización del modo del cambiador CD



Ajuste de reproducción

- Se enciende cuando está conectado el cambiador (cargador).
- Parpadea cuando se reproduce el disco.

2 Selección de disco

[DISC ^]/[^]: Disco siguiente.
[DISC v]/[v]: Disco anterior.

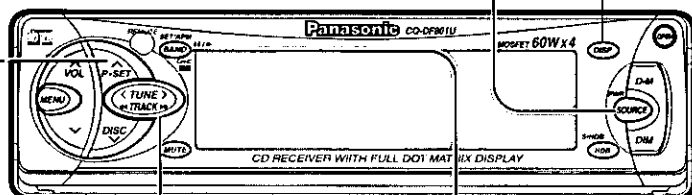

Selección de pista

[TRACK >>]/[>]: Pista siguiente.
[TRACK <<]/[<]: Comienzo de la pista actual.
Pista anterior (Presione dos veces.)

Búsqueda de pista

Mantenga presionado.

[TRACK >>>]/[>>]: Avance rápido
[TRACK <<<]/[<<]: Retroceso rápido
Suéltelo para reanudar la reproducción normal.

Cambio de la unidad de cambiador CD

Presione [BAND] (CH-C 1 2) para seleccionar el modo de cambiador CD 1 ó 2.

CD-CH1: Modo de cambiador CD 1

CD-CH2: Modo de cambiador CD 2

Precaución:

- No utilice CDs de formas irregulares (en forma de corazón, octagonales, etc.).

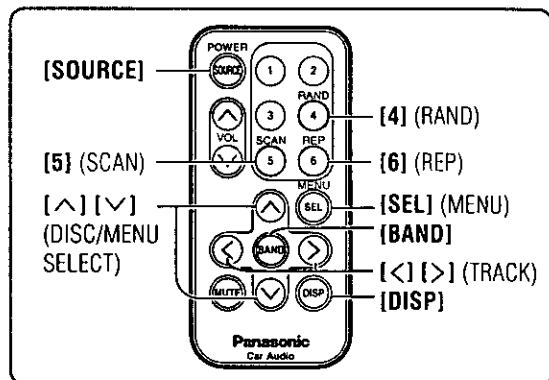

Ajuste de menú en el modo del cambiador CD

- 1 Presione [MENU]/[SEL] (MENU) durante la reproducción del cambiador CD.
- 2 Presione [P. SET ^] o [P. SET v]/[^] o [v] para seleccionar un sub-menú.
- 3 Presione [BAND] (SET) para cambiar el ajuste.

Visualización de menú de cambiador CD



Notas:

- Las operaciones, con la excepción del ajuste, deberán realizarse después de volver a la visualización del modo.
- La visualización vuelve a la anterior cuando no se hace ninguna operación durante 15 segundos después de cambiar a la visualización de menú.
- Presione [DISP] para volver al modo normal.

Ajuste de reproducción

Reproducción aleatoria

Selección

RAND

- ON : Todas las pistas disponibles de todos los discos del cargador se reproducen en orden aleatorio.
 OFF : Cancelar

Selección

D-RAND

- ON : Todas las pistas disponibles del disco actual se reproducen en orden aleatorio.
 OFF : Cancelar

Selección

SCAN

- ON : Los 10 primeros segundos de cada pista de los discos se reproducen en orden.
 OFF : Cancelar

Selección

D-SCAN

- ON : Los 10 primeros segundos de la primera pista de todos los discos del cargador se reproducen en orden.
 OFF : Cancelar

Selección

REP

- ON : Repetición de la pista actual.
 OFF : Cancelar

Selección

D-REP

- ON : Repetición del disco actual.
 OFF : Cancelar

Reproducción con exploración

Repetición de reproducción

Ajuste directo desde el control remoto cuando no se visualiza el menú:

Reproducción aleatoria

Presione [4] (RAND). Presiónelo de nuevo para cancelar.

Reproducción aleatoria de disco

Mantenga presionado [4] (RAND). Manténgalo presionado de nuevo para cancelar.

Reproducción con exploración

Presione [5] (SCAN). Presiónelo de nuevo para cancelar.

Reproducción con exploración de disco

Mantenga presionado [5] (SCAN). Manténgalo presionado de nuevo para cancelar.

Repetición de reproducción

Presione [6] (REP). Presiónelo de nuevo para cancelar.

Repetición de reproducción de disco

Mantenga presionado [6] (REP). Manténgalo presionado de nuevo para cancelar.

Ajustes de audio

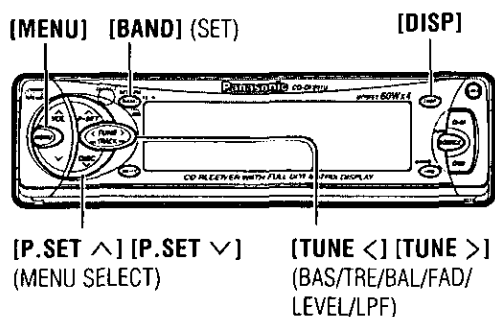

Visualización del menú de audio

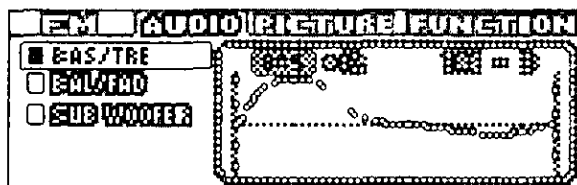

18 FORD

Graves y Agudos

Puede ajustar los graves y los agudos.
Ajuste predeterminado: BAS (Graves) 0 dB
TRE (Agudos) 0 dB
Margen de ajuste: -12 dB a +12 dB
en pasos de 3 dB

Equilibrio y Desvanecimiento

Puede ajustar el equilibrio del sonido entre los altavoces delanteros, traseros, derechos e izquierdos.
Ajuste predeterminado:
BAL (Equilibrio) Centro
FAD (Desvanecimiento) Centro
Margen de ajuste: 15 niveles cada uno

Nivel de altavoz de subgraves

Cuando se active el altavoz de subgraves, podrá cambiar el nivel del sonido del altavoz de subgraves.

Ajuste predeterminado: 4
Margen de ajuste: 0 (MUTE) a 8

Control de frecuencia de corte

El máximo nivel de frecuencia baja puede ajustarse para adaptarse a su altavoz de subgraves y a la acústica del interior de su automóvil.

Ajuste predeterminado: 120 Hz
Margen de ajuste: 120 Hz/80 Hz

① Menú

Presione [MENU]/[SEL] (MENU) para seleccionar "AUDIO" en la visualización del menú.

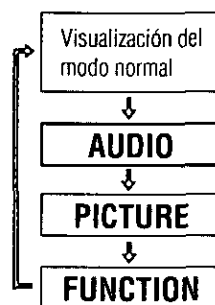

② Submenú

Presione [P. SET ^] o [P. SET v]/[^] o [v] para seleccionar

BAS/TRE

Presione [BAND] (SET) para ajustar.

Presione [P. SET ^] o [P. SET v]/[^] o [v] para seleccionar

BAL/FAD

Presione [BAND] (SET) para ajustar.

Presione [P. SET ^] o [P. SET v]/[^] o [v] para seleccionar

SUB WOOFER

Presione [BAND] (SET) para ajustar.

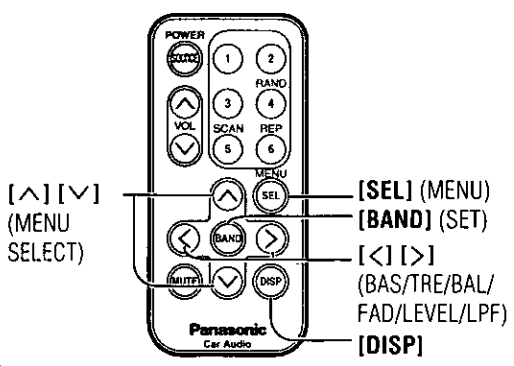

Notas:

- Las operaciones, con la excepción del ajuste, deberán realizarse después de volver a la visualización del modo.
- La visualización vuelve a la anterior cuando no se hace ninguna operación durante 15 segundos después de cambiar a la visualización de menú.
- Presione [DISP] para volver al modo normal.

3 Ajuste

Presione [TUNE >] o [TUNE <|/>] o [<] para seleccionar BAS o TRE.

BAS (Graves)

[P. SET ^]/[^]: Aumenta los graves.

[P. SET v]/[v]: Disminuye los graves.

TRE (Agudos)

[P. SET ^]/[^]: Aumenta los agudos.

[P. SET v]/[v]: Disminuye los agudos.

Presione [BAND] (SET) para ajustar.

BAL (Balance)

[TUNE >|/>]: Aumenta a la derecha.

[TUNE <|/<]: Aumenta a la izquierda.

FAD (Desvanecimiento)

[P. SET ^]/[^]: Aumenta delante.

[P. SET v]/[v]: Disminuye detrás.

Presione [BAND] (SET) para ajustar.

Presione [P. SET ^] o [P. SET v]/[^] o [v] para seleccionar LEVEL o LPF.

LEVEL

[TUNE >|/>]: Aumenta el nivel.

[TUNE <|/<]: Disminuye el nivel.

Presione [BAND] (SET) para ajustar.

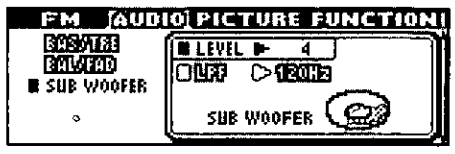

LPF

Presione [TUNE >] o [TUNE <|/>] o [<] para seleccionar 120 Hz o 80 Hz.

Presione [BAND] (SET) para ajustar.

Nota:

- Cuando el nivel del altavoz de subgraves está ajustado en 0, el indicador (SUB-W) no se mostrará en el visualizador de indicación de audio. (⇒ página 87)

Ajustes de imagen (Visualizador)

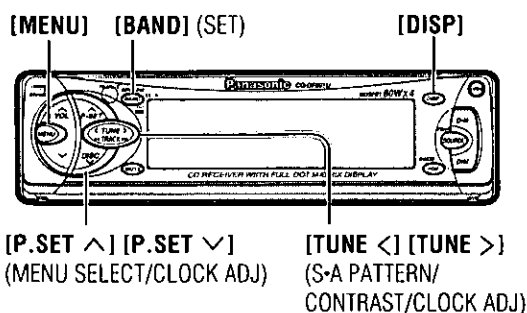

Visualización del menú de visualización



15 FOUNDATION

Patrón de visualización del analizador de espectro (S·A)

Ajuste predeterminado: Patrón A
Variedad: 6 tipos

Contraste

Le permite ajustar el contraste de la visualización para ver mejor.

Ajuste predeterminado: Nivel 3
Margen de ajuste: Nivel 1 a nivel 5

Reloj en la visualización de modo

Ajuste predeterminado: ON ("--:--" aparecerá antes de ajustar el reloj.)

Ajuste del reloj

(Sistema de 12 horas)
Ajuste predeterminado: No está ajustado.

① Menú

Presione [MENU]/[SEL] (MENU) para seleccionar "PICTURE" en la visualización del menú.

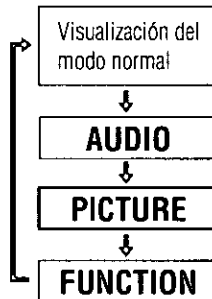

② Submenú

Presione [P. SET ^] o [P. SET v]/[^] o [v] para seleccionar

S·A PATTERN

Presione [BAND] (SET) para ajustar.

Presione [P. SET ^] o [P. SET v]/[^] o [v] para seleccionar

CONTRAST

Presione [BAND] (SET) para ajustar.

Presione [P. SET ^] o [P. SET v]/[^] o [v] para seleccionar

CLOCK-OFF

CLOCK-ON

Presione [P. SET ^] o [P. SET v]/[^] o [v] para seleccionar

CLOCK ADJ

Presione [BAND] (SET) para ajustar.

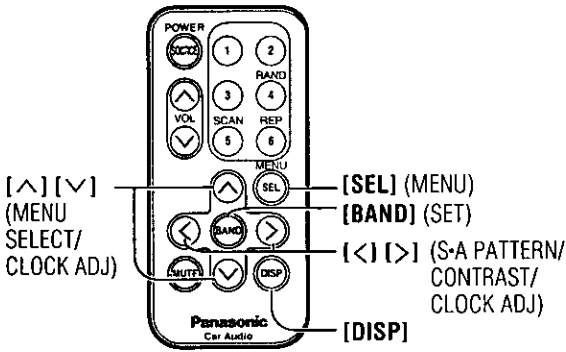

Notas:

- Las operaciones, con la excepción del ajuste, deberán realizarse después de volver a la visualización del modo.
- La visualización vuelve a la anterior cuando no se hace ninguna operación durante 15 segundos después de cambiar a la visualización de menú.
- Presione **[DISP]** para volver al modo normal.

3 Ajuste

Presione **[TUNE >]** o **[TUNE <|/>]** o **[<]** para seleccionar el patrón.

- | | |
|--|--|
| A : Visualización mostrando un cubo que cambia continuamente | D : Visualización mostrando un pájaro moviendo sus alas |
| B : Visualización mostrando un globo que cambia continuamente | E : Visualización mostrando la imagen de un circuito |
| C : Visualización mostrando un patrón de flor o muñeca | STD : Visualización de analizador de espectro estándar (9 bandas) |

Presione **[BAND] (SET)** para ajustar.

Nota:

- Cambie la visualización para mostrar la visualización del analizador de espectro. (⇒ página 87)

[TUNE >|/>]: Aumento de nivel

[TUNE <|/<]: Disminución de nivel

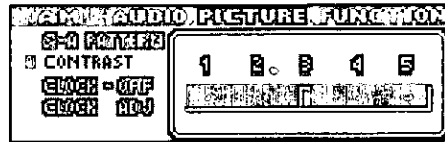

Presione **[BAND] (SET)** para ajustar.

Presione **[BAND] (SET)** para seleccionar

Visualización del reloj

ON : Visualización del reloj encendida

OFF : Visualización del reloj apagada

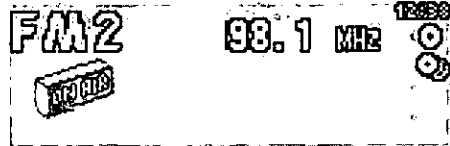

Cambio de horas/minutos

[TUNE <|/<]: La visualización de la hora se resalta.

[TUNE >|/>]: La visualización de los minutos se resalta.

Ajuste de horas/minutos

[P. SET ^]/[^]: Avanza las horas/minutos.

[P. SET v]/[v]: Retrasa las horas/minutos.

Presione **[BAND] (SET)** para ajustar.

Ajustes del usuario

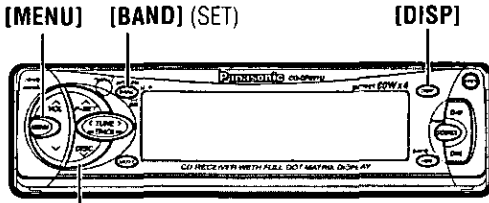

[P.SET ^] [P.SET v]
(MENU SELECT)

Visualización del menú de funciones



FORZA VOON 17

Silenciamiento/Atenuador

Puede seleccionar cuánto va a bajar el volumen cuando presione [MUTE].

Ajuste predeterminado: MUTE

Exclusión de AUX-IN de la selección de fuente

Ajuste predeterminado: ON

Función de seguridad

Ajuste predeterminado: ON

1 Menú

Presione [MENU]/[SEL] (MENU) para seleccionar "FUNCTION" en la visualización del menú.

Visualización del modo normal

AUDIO

PICTURE

FUNCTION

2 Submenú

Presione [P. SET ^] o [P. SET v]/[^] o [v] para seleccionar

MUTE KEY

Presione [P. SET ^] o [P. SET v]/[^] o [v] para seleccionar

AUX-IN

Presione [P. SET ^] o [P. SET v]/[^] o [v] para seleccionar

S-LED

Guía de instalación



ADVERTENCIA

La información de instalación va dirigida a instaladores con experiencia, no a individuos sin conocimientos técnicos. Ésta no contiene advertencias ni precauciones relacionadas con los posibles peligros causados al intentar instalar este producto.

Cualquier intento de instalar este producto en un vehículo motorizado por parte de una persona que no sea un instalador cualificado podrá causar daños en el sistema eléctrico y producir lesiones graves o incluso la muerte.

Accesorios suministrados

N.º	Item	Diagrama	Cantidad
①	Collar de montaje		1
②	Tuerca hexagonal (5 mmφ)		1
③	Tira de soporte trasero		1
④	Tornillo autorroscante (5 mmφ × 16 mm)		1
⑤	Perno de montaje (5 mmφ)		1
⑥	Conector de alimentación		1
⑦	Estuche de la placa frontal removible		1
⑧	Placa de adorno		1

Perspectiva general

Este equipo deberá ser instalado por un profesional. Sin embargo, si usted piensa instalar esta unidad usted mismo, lo primero que tiene que decidir es dónde va a instalarla. Las instrucciones de estas páginas le guiarán para llevar a cabo los pasos restantes:

(Consulte "ADVERTENCIA" que se explica más arriba.)

- Identifique y ponga etiquetas en los cables del vehículo.
- Conecte los alambres del vehículo con los alambres del conector de alimentación.
- Instale la unidad en el salpicadero.
- Compruebe el funcionamiento de la unidad.

Si encuentra problemas, consulte a su instalador profesional más cercano.

Precaución:

- Esta unidad sólo funcionará con un sistema de batería de automóvil de 12 V CC con negativo a masa. No intente utilizarla con ningún otro sistema porque podrían causarse graves averías.

Antes de iniciar la instalación, compruebe que tiene todos los artículos incluidos en el embalaje de su unidad.

- **Tarjeta de garantía...** Rellénela rápidamente.
- **Guía de centros de servicio Panasonic...** Guárdela para utilizarla como referencia en el futuro en caso de que la unidad necesite ser reparada.
- **Accesorios suministrados...** Son necesarios para realizar la instalación en el salpicadero.

Herramientas necesarias

Necesitará un destornillador, una pila de 1,5 V tamaño AA y lo siguiente:

- Bombilla de prueba de 12 V CC
- Cinta aislante para usos eléctricos
- Alicates de corte lateral



Especificaciones del salpicadero

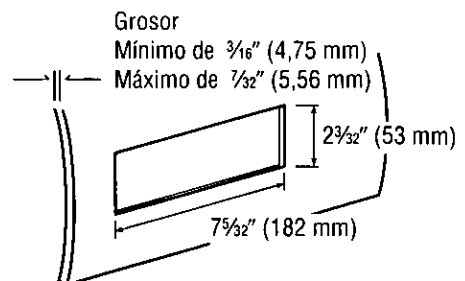

☐ Identificación de todos los conductores

El primer paso de la instalación consiste en identificar todos los cables del vehículo que usted utilizará cuando conecte su sistema de sonido.

Según identifica cada cable, le sugerimos que ponga en él una etiqueta usando cinta adhesiva y un marcador de tinta permanente. Esto evitará confusiones cuando tenga que hacer las conexiones más adelante.

Nota:

- No conecte el conector de alimentación a la unidad estéreo hasta después de haber terminado todas las conexiones. Si no hay tapas de plástico en los cables de conexión estéreo, aisle los conductores expuestos con cinta para usos eléctricos hasta que esté listo para utilizarlos. Identifique los conductores en el orden siguiente.

Conductor de alimentación

Si su vehículo tiene una radio o tiene cables preparados para ella:

Corte los conductores del conector uno a uno (dejando los conductores tan largos como sea posible) para poder trabajar con conductores individuales.

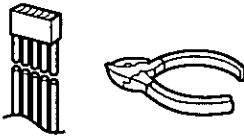

Ponga la llave de contacto en la posición de accesorios y conecte a masa, en el chasis, uno de los conductores de la bombilla de prueba.

Toque con el otro conductor de la bombilla de prueba cada uno de los cables expuestos de la clavija de conexión de radio cortada.

Toque los cables uno a uno hasta que encuentre el que produce el encendido de la bombilla.

Ahora ponga la llave de contacto en OFF y luego en ON.

Si la bombilla también se apaga y se enciende, esa salida será el conductor de alimentación del vehículo.

Si su vehículo no está cableado para una unidad de audio:

Vaya al bloque de fusibles y encuentre el puerto de fusible para radio (RADIO), accesorios (ACC) o encendido (IGN).

Conductor de batería

Si su unidad estéreo tiene un conductor amarillo, necesitará localizar el conductor de la batería del automóvil. De lo contrario, podrá ignorar este procedimiento. (El conductor amarillo de la batería proporciona una alimentación continua para el funcionamiento del reloj, mantener el contenido de la memoria y otras funciones.)

Si su vehículo tiene una radio o tiene cables preparados para ella:

Con el sistema de encendido y los faros apagados, identifique el conductor de la batería del automóvil conectando a masa, al chasis, uno de los conductores de la bombilla de prueba y comprobando los cables expuestos restantes procedentes de la clavija de conexión de radio cortada.

Si su vehículo no está cableado para una unidad de audio:

Vaya al bloque de fusibles y encuentre el puerto de fusible para la batería, generalmente marcado BAT.

Altavoces

Identifique los conductores de los altavoces. Habrá dos conductores para cada altavoz que, generalmente, estarán codificados con colores.

Una forma práctica de identificar los conductores de los altavoces y los altavoces a los que deben conectarse consiste en probar los conductores con una pila de 1,5 V tamaño AA de la forma siguiente:

Sujete un conductor contra un polo de la pila y toque con el otro conductor el otro polo. Si tiene en su mano un conductor de altavoz oír un sonido de rascado procedente de un altavoz.

Si no, siga probando diferentes combinaciones de conductores hasta que encuentre todos los conductores de altavoces. Cuando ponga las etiquetas, incluya también la ubicación de los altavoces para cada uno de ellos.

Motor de antena

Si su vehículo está equipado con una antena automática, identifique el conductor de la antena del vehículo conectando un conductor del probador de bombilla al conductor de la batería del vehículo y tocando uno a uno los cables expuestos restantes procedentes de la clavija de conexión de radio cortada. Cuando toque el cable correcto oír que se activa el motor de la antena.

Antena

El conductor de la antena es un cable grueso y negro con una clavija metálica en su extremo.

☐ Conexión de todos los conductores

Ahora que ha identificado todos los cables del vehículo estará listo para conectarlos a los cables de la unidad estéreo. El diagrama del cableado (⇒ páginas 106-109) muestra las conexiones apropiadas y los códigos de colores de los conductores.

Le recomendamos encarecidamente probar la unidad antes de realizar la instalación final.

Podrá poner la unidad en el suelo y hacer conexiones temporales para probar la unidad. Utilice cinta para usos eléctricos para cubrir los cables expuestos.

Importante:

- Conecte el conductor de alimentación rojo en último lugar, después de haber hecho todas las conexiones y haberlas aislado.

Guía de instalación (continuación)

Masa

Conecte el conductor de masa negro del conector de alimentación al chasis metálico del vehículo.

Altavoces

Conecte los cables de los altavoces. Consulte el diagrama de cableado (⇒ páginas 106–109) para conocer las conexiones apropiadas. Siga el diagrama cuidadosamente para evitar estropear los altavoces y la unidad estéreo.

Los altavoces utilizados deberán ser capaces de conducir más de 60 W de potencia (para CQ-DFX701/DF601U: 50 W). Si utiliza un amplificador de audio opcional, los altavoces deberán ser capaces de conducir la potencia de salida máxima del amplificador. Los altavoces con valores de entrada inferiores podrán estropearse. La impedancia de los altavoces deberá ser de 4–8 Ω, que típicamente estará marcada en la mayoría de los altavoces. Los altavoces con impedancia inferior o superior afectarán a la salida y podrán causar daños en los altavoces y en la unidad estéreo.

Antena automática

Conecte el conductor de la antena automática del vehículo al conductor azul oscuro de control del relé de la antena automática.

Batería

Conecte el conductor de batería amarillo al cable de radio correcto o al puerto de fusible de la batería ubicado en el bloque de fusibles.

Antena

Conecte la antena enchufando el conductor de antena al receptáculo de la antena.

Equipo

Conecte cualquier equipo opcional, tal como un amplificador, según las instrucciones suministradas con el equipo. Mantenga una separación de unos 12" (30 cm) entre los cables de los altavoces y el amplificador, y entre la antena y el cable de extensión de la antena. Lea las instrucciones de funcionamiento e instalación de cualquier equipo que conecte a esta unidad.

Alimentación

Conecte el conductor de alimentación rojo al cable de radio correcto del vehículo o al puerto de fusible apropiado en el bloque de fusibles.

Si la unidad estéreo funciona correctamente con todas estas conexiones hechas, desconecte los cables y realice la instalación final.

Instalación final

Conexiones de los conductores

Conecte todos los cables asegurándose de que cada conexión esté aislada y segura. Una todos los cables flojos y apriételos con cinta para que no se caigan posteriormente. Inserte ahora la unidad estéreo en el collar de montaje.

Enhorabuena! Después de hacer unas pocas comprobaciones finales, usted estará listo para disfrutar de su nuevo sistema estéreo para automóvil.

Comprobaciones finales

1. Asegúrese de que todos los cables estén conectados y aislados correctamente.
2. Asegúrese de que la unidad estéreo esté firmemente sujeta en el collar de montaje.
3. Conecte el encendido para comprobar que la unidad funcione correctamente.

Si tiene dificultades, consulte a su instalador profesional autorizado más cercano para solicitarle ayuda.

Preparación

- Le recomendamos encarecidamente que se ponga guantes al realizar el trabajo de instalación para no lesionarse.
- Cuando doble las lengüetas de montaje del collar de montaje con un destornillador, tenga cuidado de no lesionarse las manos ni los dedos.

- Desconecte el cable del terminal de batería negativo ⊖ (consulte la precaución de más abajo).
- El aparato deberá instalarse en una posición horizontal con el extremo delantero formando un ángulo adecuado, pero con no más de 30°.

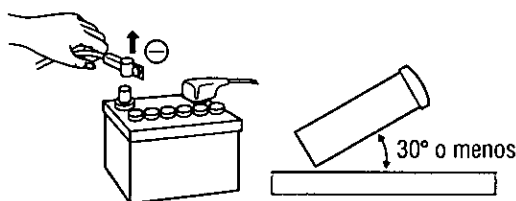

Precaución:

- No desconecte los terminales de la batería de un automóvil con computadora de viajes o de navegación porque todos los ajustes del usuario almacenados en la memoria se perderán. Cuando instale el aparato tenga cuidado de impedir los cortocircuitos.

Instalación en el tablero de instrumentos

Apertura de instalación

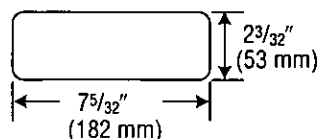

Este aparato puede instalarse en cualquier tablero de instrumentos que tenga una apertura similar a la mostrada en la imagen. El tablero de instrumentos deberá tener un grosor de entre $\frac{3}{16}$ " (4,75 mm) y $\frac{7}{32}$ " (5,56 mm) para poder aguantar el aparato.

❑ Procedimientos de instalación

Complete primero las conexiones eléctricas y luego compruebe si están bien hechas.
(⇒ páginas 106-109)

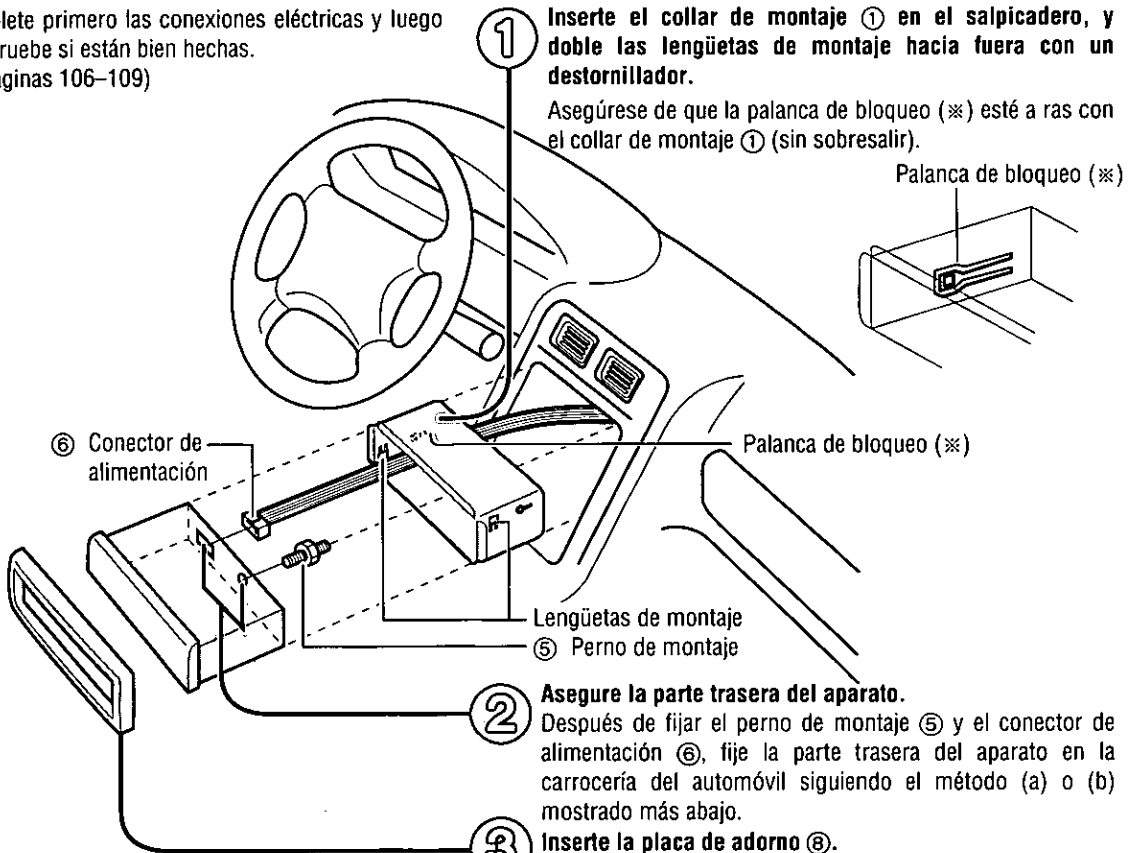

1 Inserte el collar de montaje ① en el salpicadero, y doble las lengüetas de montaje hacia fuera con un destornillador.

Asegúrese de que la palanca de bloqueo (※) esté a ras con el collar de montaje ① (sin sobresalir).

Palanca de bloqueo (※)

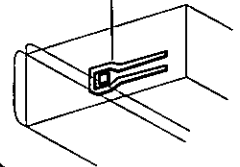

⑥ Conector de alimentación

Palanca de bloqueo (※)

Lengüetas de montaje
⑤ Perno de montaje

2 Asegure la parte trasera del aparato. Después de fijar el perno de montaje ⑤ y el conector de alimentación ⑥, fije la parte trasera del aparato en la carrocería del automóvil siguiendo el método (a) o (b) mostrado más abajo.

3 Inserte la placa de adorno ⑧.

4 Después de realizar la instalación, vuelva a conectar el terminal de batería negativo ⊖.

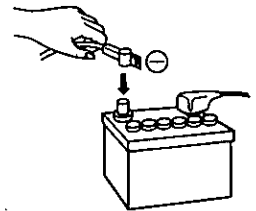

(a) Utilizando la tira de soporte trasero ③

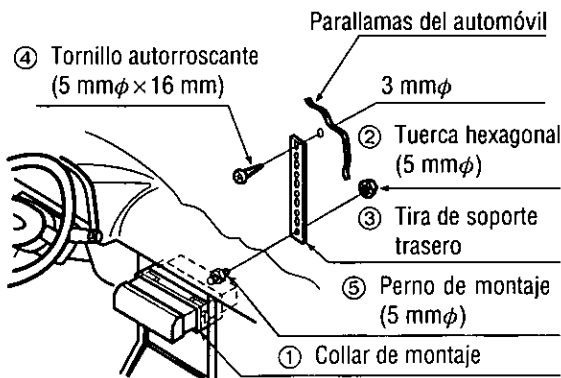

(b) Utilizando cojín de goma (opcional)

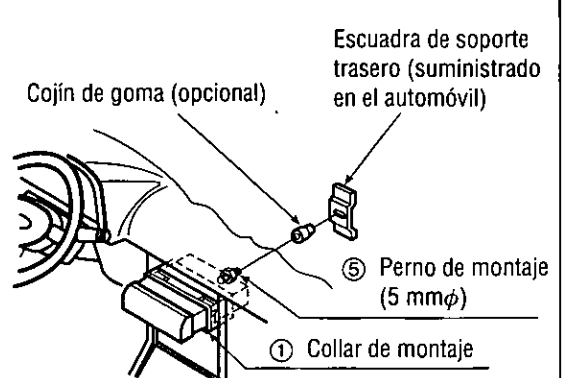

Guía de instalación (continuación)

Para extraer el aparato

Desconecte la alimentación del aparato.

- ① **Extraiga la placa frontal removible.**
① Presione [OPEN]. La placa frontal removible se abrirá.

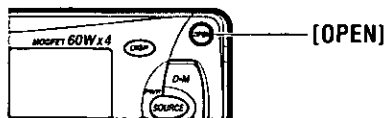

- ② Empuje la placa frontal hacia la izquierda.
③ Tire de ella hacia usted.

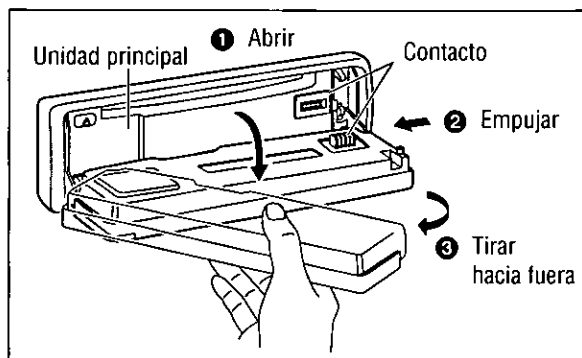

- ② **Extraiga la placa de adorno ⑧ con un destornillador.**

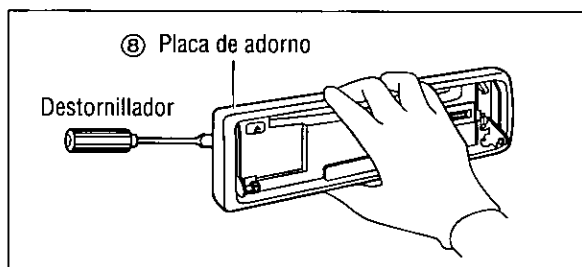

- ③ **Extraiga el aparato mientras presiona la palanca de bloqueo hacia abajo con un destornillador.**

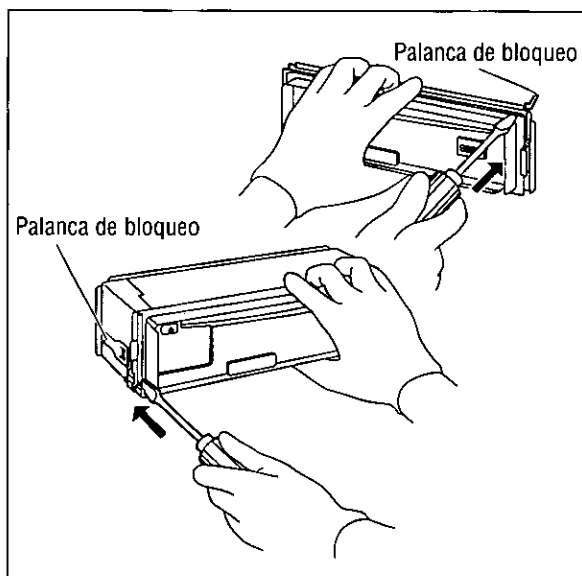

- ④ **Extraiga el aparato tirando del mismo con ambas manos.**

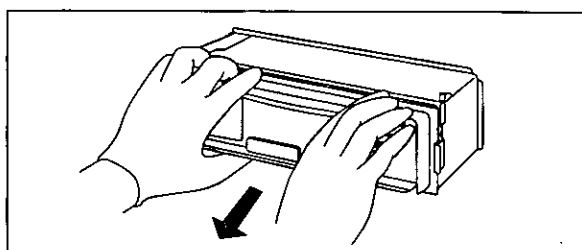

Sistema antirrobo

Este aparato está provisto de una placa frontal removible. Al extraer esta placa frontal, la radio queda totalmente inoperable. Parpadea el indicador de seguridad.

Coloque la placa frontal removible en la caja

- 1 Desconecte la alimentación del aparato.
- 2 Extraiga la placa frontal removible. (⇒ página 104)
- 3 Apriete con suavidad el botón del estuche para abrirlo. Coloque la placa frontal en el estuche y llévese el estuche con usted al salir del vehículo.

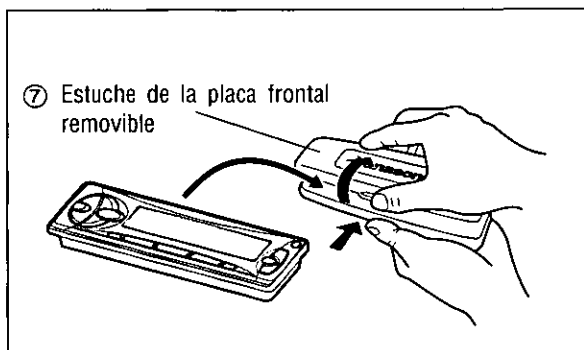

Instale la placa frontal removible

- 1 Coloque la placa frontal con su agujero izquierdo sobre una de las patillas del aparato principal.
- 2 Coloque el otro agujero sobre la otra patilla, ejerciendo una ligera presión.
- 3 Mueva varias veces la placa frontal hacia arriba y hacia abajo, para comprobar que ha quedado bien sujeta. A continuación, cierre la placa frontal y presione sobre el lateral derecho de la placa frontal hasta que encaje bien.

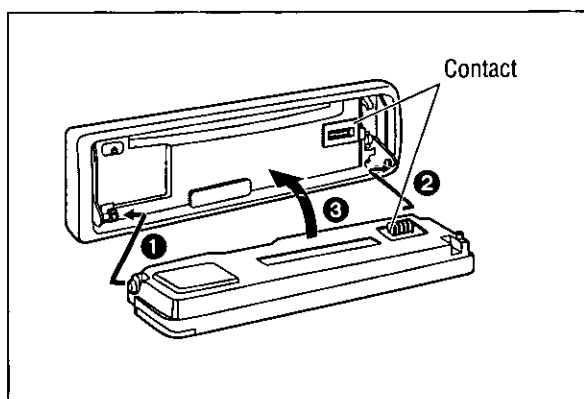

Indicador de seguridad

El indicador de seguridad parpadea cuando se extrae la placa frontal removible de la unidad.

Active la función de seguridad en la visualización del menú de función. (⇒ página 98)

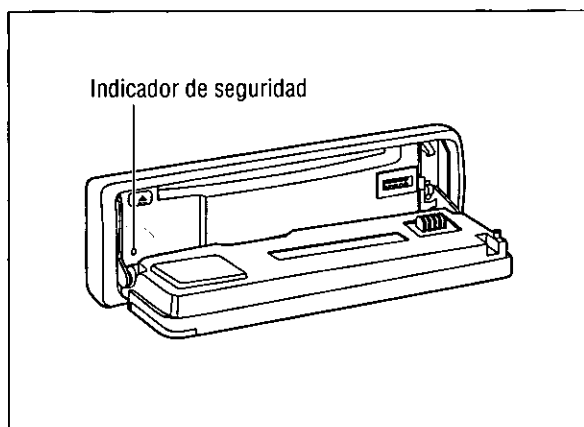

Alarma de extracción del panel

Esta alarma suena para que no se olvide de retirar el panel cuando salga de su automóvil. Esta función se activa cuando el indicador de seguridad está encendido.

Precauciones:

- Esta placa frontal no es impermeable. No la exponga al agua ni a humedad excesiva.
- No extraiga la placa frontal mientras conduzca el vehículo.
- No ponga la placa frontal sobre el tablero de instrumentos ni en lugares cercanos en los que la temperatura sube en gran medida.
- No toque los contactos de la placa frontal removible ni de la unidad principal, porque podría ocasionar mal contacto eléctrico.
- Si se adhiere suciedad u otros materiales extrañas en los contactos, límpielos con un paño limpio y seco.
- Para evitar estropear el panel delantero, no lo empuje hacia abajo ni coloque objetos en él mientras está abierto.

Conexiones eléctricas

Precauciones:

- Este producto ha sido diseñado para funcionar con una batería de 12 V CC con masa negativa.
- Para prevenir daños a la unidad asegúrese de seguir el diagrama del cableado de esta página.
- Quite aproximadamente 1/4" (5 mm) de la extremidad del revestimiento de los conductores antes de hacer las conexiones.
- No inserte el conector de alimentación en el aparato hasta que haya terminado el tendido eléctrico.
- Asegúrese de aislar cualquier cable expuesto a un posible cortacircuito del chasis del automóvil. Sujete todos los cables y mantenga los terminales de los cables libres de roces con cualquier parte metálica.
- Recuerde si su automóvil tiene una computadora de conducción o una computadora de navegación, los datos de su memoria pueden quedar borrados cuando se desconectan los terminales de la batería.

Diagrama del cableado

CO-DF801U solamente

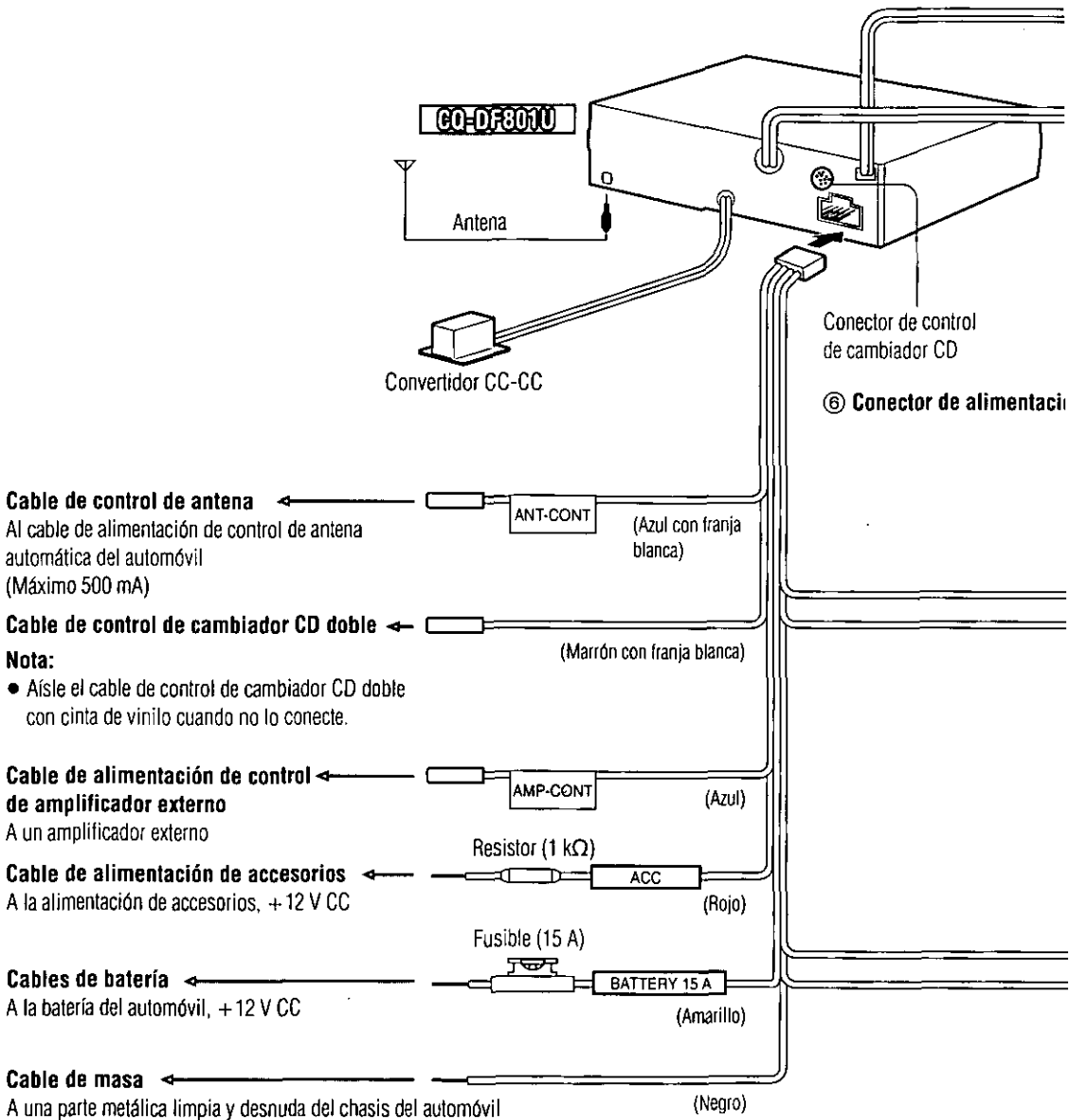

Accesorio utilizado para el cableado

N.º	Item	Cantidad
⑥	Conector de alimentación	1

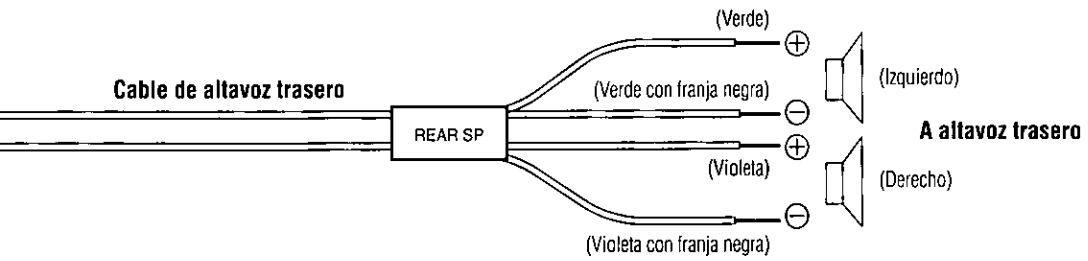
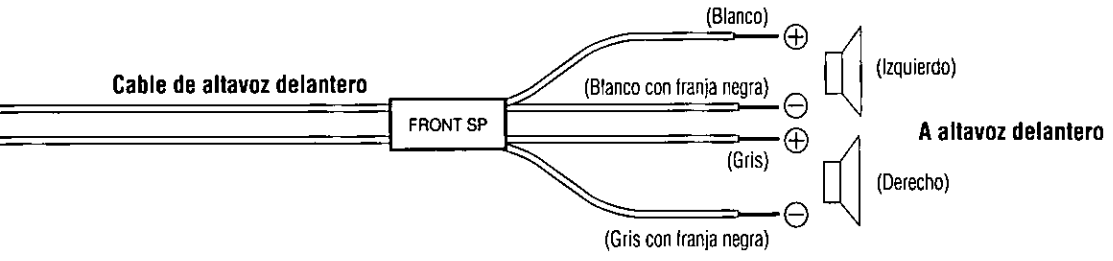
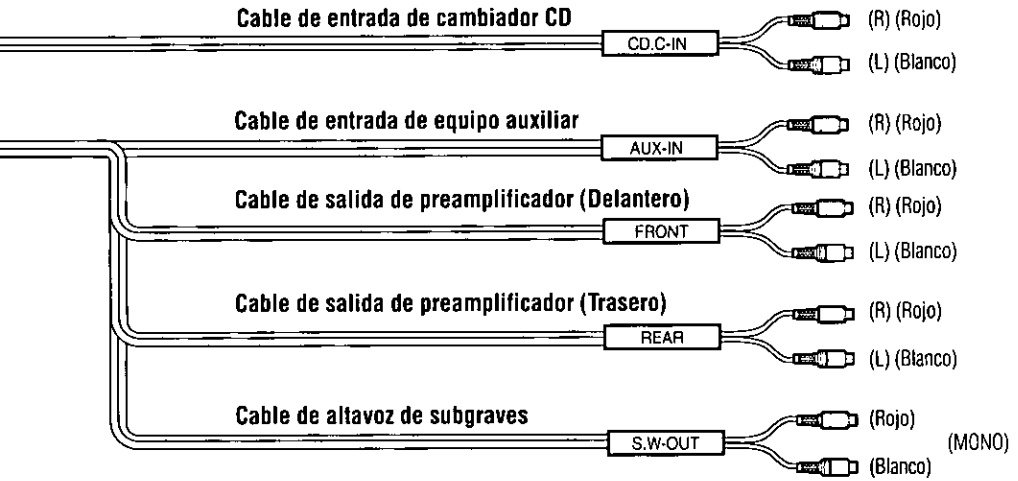

Conexiones eléctricas (continuación)

□ Diagrama del cableado CQ-DFX701/DF601U solamente

FORNIA 27

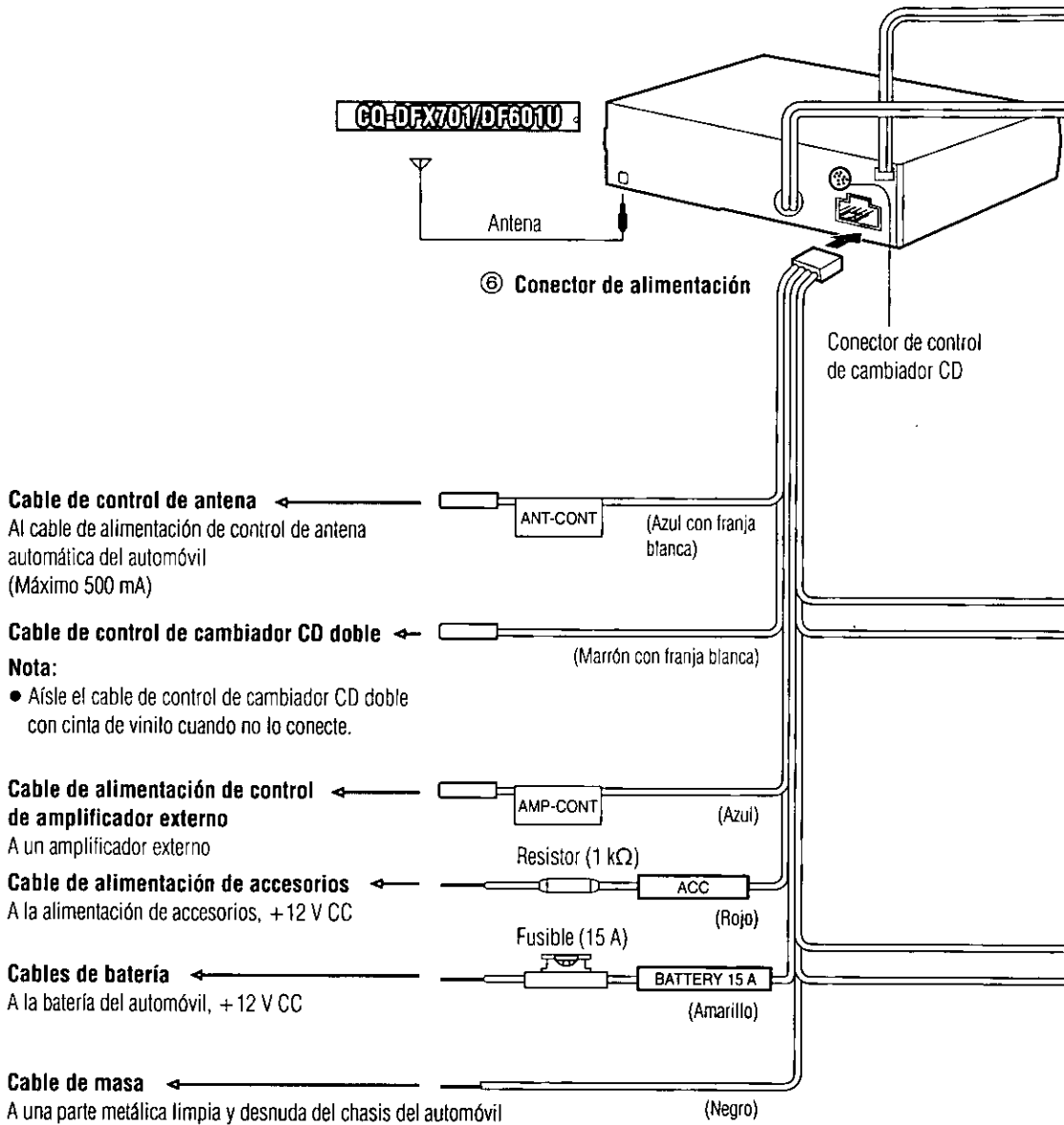

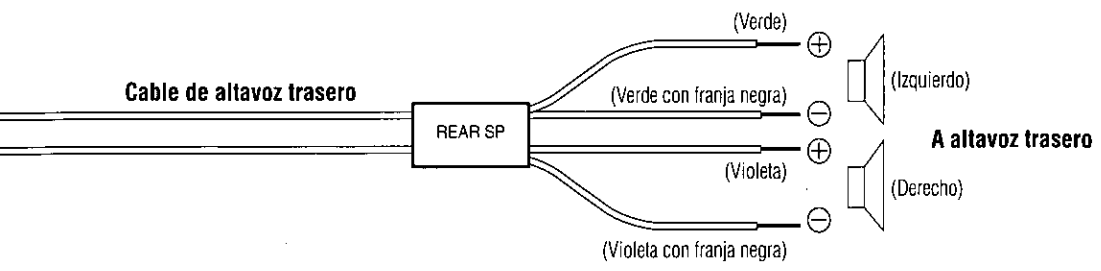
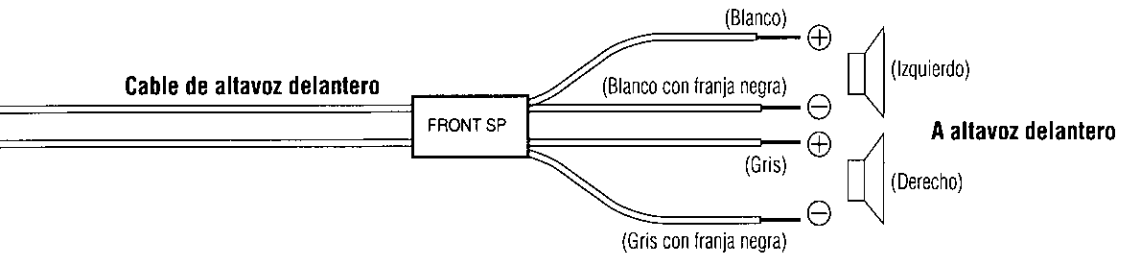
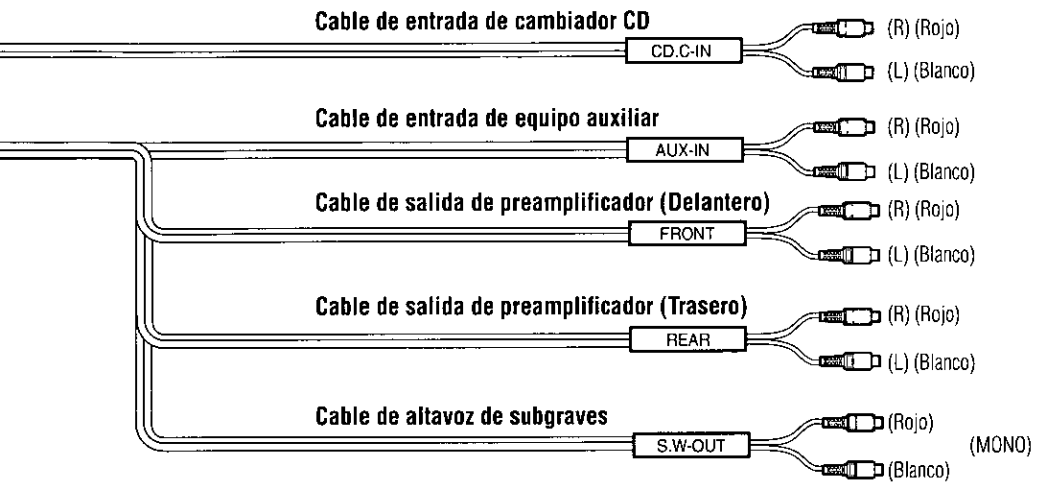

Conexiones eléctricas (continuación)

Mejora del sistema CQ-DF801U solamente

Combinación de ejemplo

- Cambiador CD (CX-DP88U)
- Amplificador de potencia estéreo

Nota:

- Para el cableado, lea cuidadosamente las instrucciones de funcionamiento para los aparatos conectados.

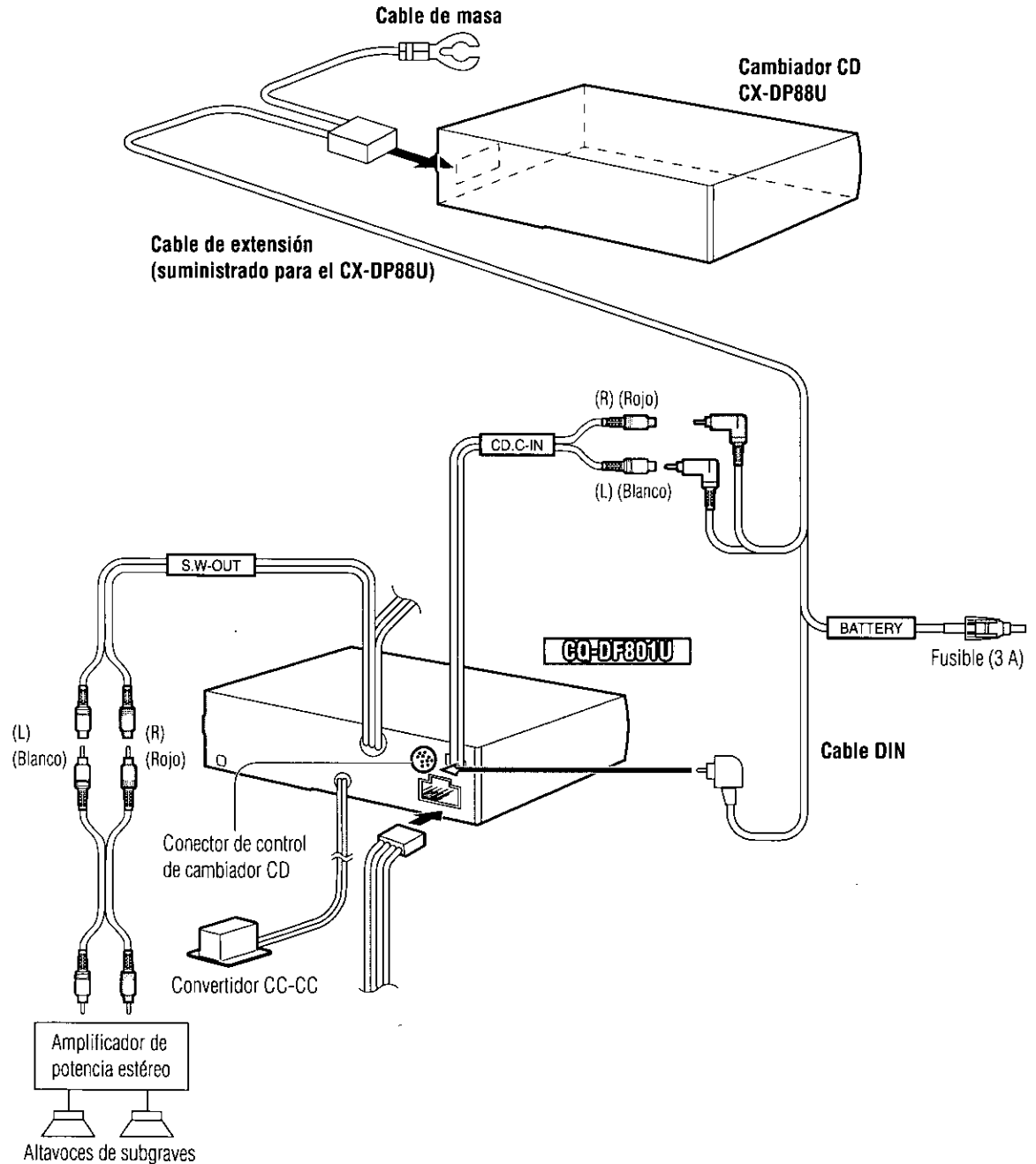

MAGAZIN

29

Mejora del sistema **CQ-DFX701/DF601U solamente**

- Combinación de ejemplo**
- Cambiador CD (CX-DP88U)
 - Amplificador de potencia estéreo

Nota:

- Para el cableado, lea cuidadosamente las instrucciones de funcionamiento para los aparatos conectados.

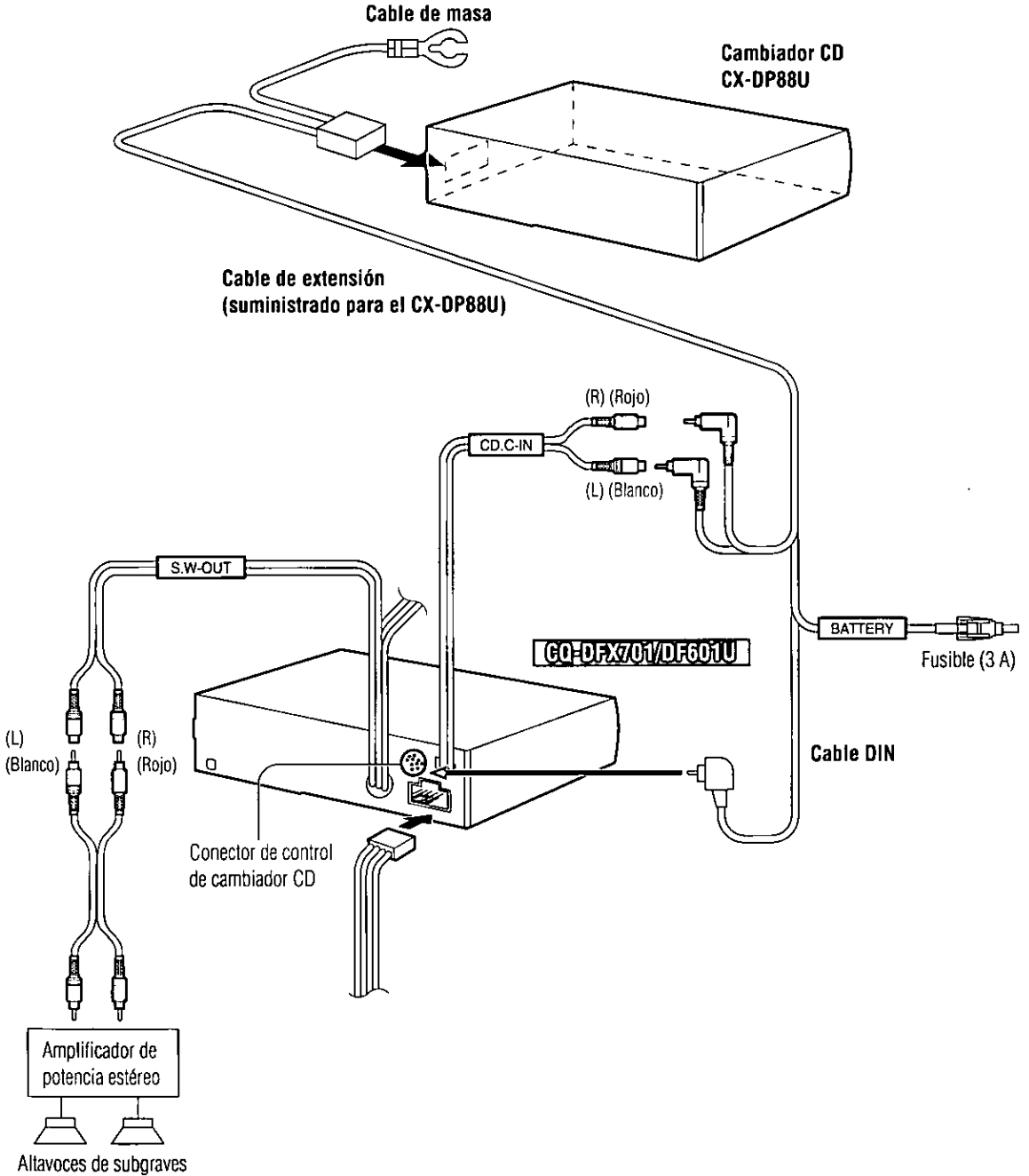

POZADUVE
30

Solución de problemas

Pasos preliminares

Efectúe las comprobaciones y los pasos descritos en las tablas siguientes.

Si cree que hay algo que no funciona bien

Desconecte inmediatamente la alimentación.

Desenchufe el cable de la alimentación y compruebe que no haya humo ni calor procedentes del aparato antes de solicitar la reparación. No trate nunca de reparar usted mismo el aparato, porque es peligroso.

Precauciones:

- No emplee el aparato si no funciona bien o si hay algún problema.
- No emplee el aparato en un estado anormal, por ejemplo, sin sonido, o con humo o mal olor, porque pueden producirse fuego o descargas eléctricas. Deje de utilizarlo inmediatamente y llame a la tienda donde lo compró.

Consejos para localizar y solucionar averías

Común

Problema	Causa/Paso
No se conecta la alimentación.	El interruptor del motor del vehículo no está conectado. ⇒Gire el interruptor de encendido del vehículo a la posición ACC u ON.
	Los cables no están correctamente conectados. ⇒Conecte correctamente los cables.
	El cable de la batería no está correctamente conectado. ⇒Conecte el cable de la batería al terminal que está siempre activo.
	El cable de accesorios no está correctamente conectado. ⇒Conecte el cable de accesorios a la fuente ACC del vehículo.
	El cable de masa no está correctamente conectado. ⇒Conecte el cable de masa a una parte metálica del vehículo.
	El fusible se ha quemado. ⇒Llame a la tienda donde compró el aparato, o a la estación de servicio que le quede más cercana (vea la hoja adjunta) y solicite que le reemplacen el fusible.
No hay sonido.	El silenciamento está activado. ⇒Ajústelo a OFF.
	Los cables no están correctamente conectados. ⇒Conecte correctamente los cables.
	Condensación (humedad) ⇒Espere un poco antes de utilizarlo.
Sólo sonido, no hay visualización.	El visualizador muestra "visualización y luz apagadas". ⇒Presione [DISP] para cambiar la visualización.
Ruido.	Se utiliza un teléfono móvil cerca de la unidad. ⇒Separe el teléfono móvil de la unidad.
<ul style="list-style-type: none">• No se pueden utilizar los botones.• El sonido de audio no concuerda con la visualización de modo.	El modo de demostración está activado. ⇒Presione [DISP] para cancelar el modo de demostración.

☐ Radio

Problema	Causa/Paso
Hay demasiado ruido en las difusiones de FM estéreo y monofónicas.	La emisora es demasiado lejana, o la señal es demasiado débil. ⇒ Seleccione otras emisoras con mejor nivel de señal.
	La antena de la radio no está extendida lo suficiente. ⇒ Extienda lo suficiente la antena de la radio.
Se reponen las emisoras preajustadas.	El cable de la batería no está correctamente conectado. ⇒ Conecte el cable de la batería al terminal que está siempre activo.

☐ CD

Problema	Causa/Paso
Hay CD en el compartimiento, pero no se produce sonido, o el CD sale expulsado automáticamente.	El CD está colocado al revés. ⇒ Coloque correctamente el CD, con la etiqueta arriba.
	El CD está sucio. ⇒ Limpie el CD, consultando la sección de "Notas sobre los discos compactos".
	El disco de 3" (8 cm) se expulsa automáticamente.
El sonido de CD salta, el tono es muy bajo.	El CD está sucio. ⇒ Limpie el CD, consultando la sección de "Notas sobre los discos compactos".
El sonido salta debido a vibraciones.	El ángulo de montaje es de más de 30°. ⇒ Ajuste el ángulo de montaje a menos de 30°.
	Montaje inestable. ⇒ Monte la unidad con seguridad con las partes de montaje, consultando la sección de instalación.
El CD no se expulsa.	<ul style="list-style-type: none"> • El CD está defectuoso. • Avería mecánica. ⇒ Presione [OPEN] para abrir el panel y presione [▲] (EJECT). Si no se restaura el funcionamiento normal, llame al comercio donde adquirió la unidad o al centro de servicio más cercano para solicitar las reparaciones.

☐ Ajuste del sonido

Problema	Causa/Paso
No sale sonido por el altavoz izquierdo, derecho, frontal o trasero.	El balance izquierdo/derecho o el frontal/trasero está ajustado completamente a un lado. ⇒ Ajuste adecuadamente el modo balance/desvanecedor.
	Los cables no están correctamente conectados. ⇒ Conecte correctamente los cables.
Al escuchar el estéreo, se invierten los sonidos de la derecha y de la izquierda.	El cable del altavoz derecho está conectado al altavoz izquierdo y el cable del altavoz izquierdo está conectado al altavoz derecho. ⇒ Conecte los cables de los altavoces a los correctos.

Solución de problemas (continuación)

Control remoto

Problema	Causa/Paso
Los botones no funcionan.	Se han invertido las polaridades de las pilas (+) (-). ⇒ Inserte correctamente las pilas.
	Pilas incorrectas. ⇒ Compruebe las pilas.
	Las pilas están gastadas. ⇒ Reemplace las pilas.
	El controlador remoto está en una dirección incorrecta. ⇒ Dirija el controlador remoto a sensor (REMOTE) del panel.

Mensajes de visualización de error

CD

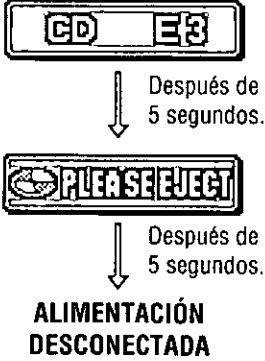
Visualización	Causa/Paso
 <p>Después de 5 segundos.</p> <p>Después de 5 segundos.</p> <p>ALIMENTACIÓN DESCONECTADA</p>	<ul style="list-style-type: none">• El disco está sucio o al revés.• El disco tiene marcas. <p>⇒ Presione [OPEN] para abrir el panel delantero y presione [▲] (EJECT).</p> <ul style="list-style-type: none">• Compruebe el disco.• Cargue el disco otra vez.
 <p>Después de 5 segundos.</p> <p>Después de 5 segundos.</p> <p>ALIMENTACIÓN DESCONECTADA</p>	<p>No funciona debido a alguna causa.</p> <p>⇒ Presione [OPEN] para abrir el panel delantero y presione [▲] (EJECT).</p> <ul style="list-style-type: none">• Compruebe el disco.• Cargue el disco otra vez.

❑ CD Changer

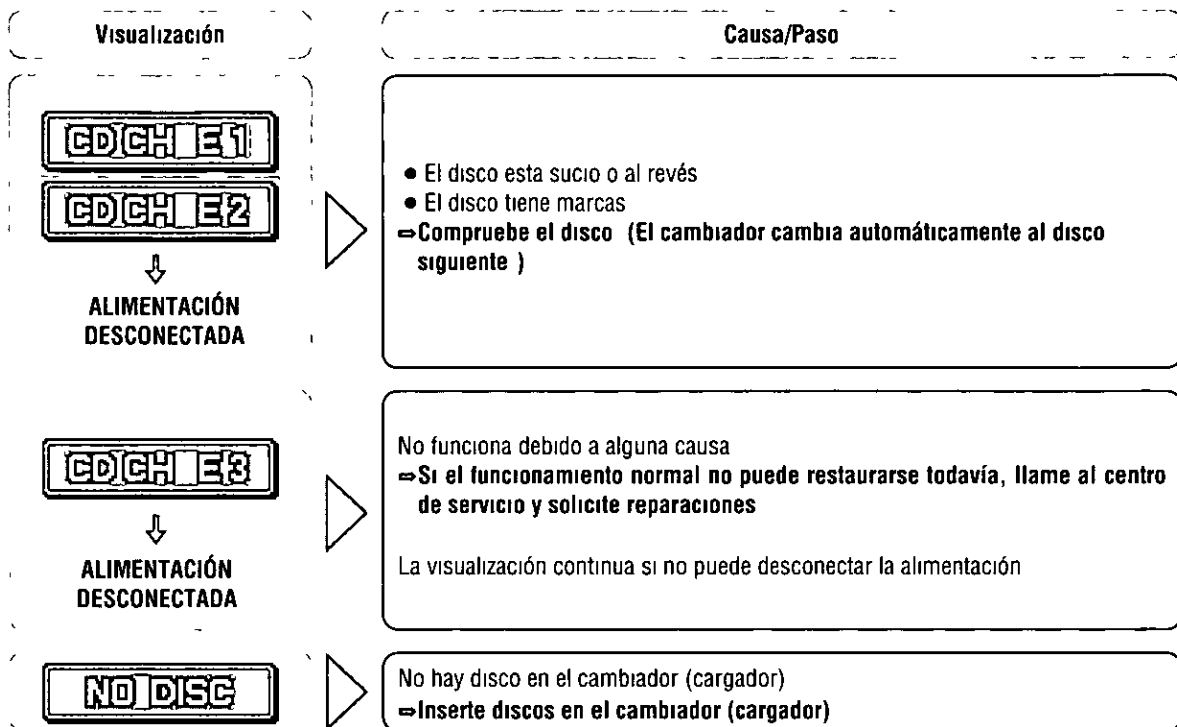

Nota

- Para mas detalles, consulte el manual de instrucciones del cambiador utilizado

Mantenimiento

Su producto está diseñado y fabricado para minimizar la necesidad de mantenimiento. Use un paño blando para hacer la limpieza externa de rutina. Nunca use bencina, diluyente, u otros solventes.

Mantenimiento del producto

Si las sugerencias de los cuadros no son suficientes para solucionar el problema, recomendamos que lleve el aparato para su Centro de Servicio Panasonic autorizado más cercano. El mantenimiento deberá ser hecho solamente por un tecnico calificado.

Cómo sustituir el fusible

Use fusibles con la misma clasificacion (15 A). Al usar diferentes substitutos o fusibles de clasificación mas alta, o conectando la unidad directamente sin fusible, podrá causar incendio o daños en la unidad estereofonica.

Si la sustitución del fusible falla, póngase en contacto con su Centro de Servicio Panasonic autorizado más cercano.

Mantenimiento

Cuidado del aparato

☐ Limpieza del aparato

Emplee un paño suave y blando para la limpieza.

☐ Precaución para la limpieza

No use bencina, disolventes, ni cualquier otro tipo de solvente, ya que esto puede dañar la superficie del aparato.

Notas sobre los discos compactos

EMPLEE SÓLO DISCOS QUE TENGAN LA ETIQUETA MOSTRADA A LA DERECHA.



Cómo tomar los discos compactos

- No toque la parte inferior del disco.
- No haga rayadas en el disco.
- No combe el disco.
- Cuando no lo utilice, guarde el disco compacto en su caja.



No emplee discos compactos con formas irregulares.

No deje los discos en los lugares siguientes:

- Bajo la luz directa del sol
- Cerca de aparatos de calefacción
- Lugares polvorientos, sucios o húmedos
- Sobre los asientos o sobre el tablero de instrumentos

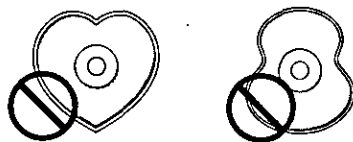

No emplee discos compactos con formas irregulares.

<Correcto>

<Incorrecto>



Limpieza de los discos

Emplee un paño seco y suave para frotar desde el centro del disco hacia fuera.

Precaución para los discos nuevos

Un disco nuevo puede tener los bordes toscos en su perímetro interior y exterior. Esta tosquedad puede causar mal funcionamiento.

Saque la tosquedad de los bordes empleando un lápiz, etc.

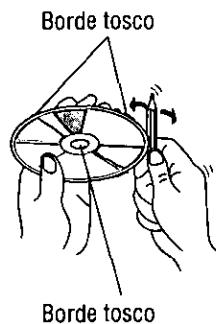

Especificaciones

General

Alimentación	12 V CC (11 V–16 V), tensión de prueba 14,4 V, tierra negativa
Consumo de corriente	Menos de 2,2 A (modo de reproducción CD, 0,5 W×4 canales)
Salida máxima de potencia	60 W×4 canales a 1 kHz, control de volumen al máximo (CQ-DF801U) 50 W×4 canales a 1 kHz, control de volumen al máximo (CQ-DFX701/DF601U)
Acción del tono	
Graves	±12 dB a 100 Hz
Agudos	±12 dB a 10 kHz
Impedancia de altavoz apropiada	4–8 Ω
Tensión de salida del preamplificador	5,0 V (modo de reproducción CD, 1 kHz, 0 dB) (CQ-DF801/DFX701U) 2,5 V (modo de reproducción CD, 1 kHz, 0 dB) (CQ-DF601U)
Tensión de salida del altavoz de subgraves	5,0 V (CQ-DF801/DFX701U) 2,5 V (CQ-DF601U)
Impedancia de salida del preamplificador	60 Ω (CQ-DF801/DFX701U) 200 Ω (CQ-DF601U)
Impedancia de salida del altavoz de subgraves	60 Ω
Dimensiones (An×Al×Pr)	7"×1 ¹⁵ / ₁₆ "×5 ⁷ / ₈ " (178×50×150 mm)
Peso	3 lbs 15 oz (1,8 kg) (CQ-DF801U) 3 lbs 8 oz (1,6 kg) (CQ-DFX701/DF601U)

Radio FM estéreo

Gama de frecuencias	87,9 MHz–107,9 MHz
Sensibilidad útil	11,0 dBf (1,25 μV, 75 Ω)
Umbral de silenciamiento a 50 dB	15,2 dBf (1,6 μV, 75 Ω)
Respuesta de frecuencia	30 Hz–15 kHz (±3 dB)
Selectividad de canal alternativo	75 dB
Separación estereo	35 dB (1 kHz)
Relación de respuesta de imagen	75 dB
Relación de respuesta de IF	100 dB
Relación señal/ruido	70 dB

Radio AM

Gama de frecuencias	530 kHz–1 710 kHz
Sensibilidad usable	28 dB/μV (25 μV, S/N 20 dB)

Reproductor de CD

Frecuencia de muestreo	Supermuestreo de 8 veces
Convertidor DA	Sistema MASH • 1 bit/4 DAC
Sistema de corrección de error	Algoritmos de super decodificación Panasonic
Tipo captor	3 hace
Fuente de luz	Láser semiconductor
Longitud de onda	780 nm
Respuesta de frecuencia	20 Hz–20 kHz (±1 dB)
Relación señal/ruido	96 dB
Distorsión armónica total	0,01 % (1 kHz)
Lloro y tremalacion	Por debajo del limite medible
Separación de canales	75 dB

Nota

- Las especificaciones y el diseño están sujetos a cambios sin previo aviso con el propósito de introducir mejoras

FOZDAP00

Handwriting practice lines consisting of 20 horizontal dashed lines.

**Panasonic Consumer Electronics
Company, Division of Matsushita
Electric Corporation of America**
One Panasonic Way, Secaucus,
New Jersey 07094
<http://www.panasonic.com>

**Panasonic Sales Company.
Division of Matsushita Electric of
Puerto Rico, Inc. ("PSC")**
Ave. 65 de Infanteria, Km. 9.5
San Gabriel Industrial Park,
Carolina, Puerto Rico 00985
<http://www.panasonic.com>

Panasonic Canada Inc.
5770 Ambler Drive,
Mississauga, Ontario
L4W 2T3
<http://www.panasonic.ca>